



**STRATEGI PUSTAKAWAN DALAM PRESERVASI DAN DISEMINASI  
INFORMASI MANUSKRIP DI PERPUSTAKAAN DAN KEARSIPAN  
PROVINSI RIAU**

**SKRIPSI**

*Ditulis Sebagai Syarat untuk Memperoleh Gelar Sarjana (S-1) Program Studi  
Ilmu Perpustakaan dan Informasi Islam*

**Oleh:**

**Sandi Marlianza**  
**NIM. 2130304053**

**PRODI ILMU PERPUSTAKAAN DAN INFORMASI ISLAM  
FAKULTAS USHULUDDIN ADAB DAN DAKWAH  
UNIVERSITAS ISLAM NEGERI MAHMUD YUNUS BATUSANGKAR  
2025**



***LIBRARIAN STRATEGIES IN PRESERVATION AND DISSEMINATION  
OF MANUSCRIPT INFORMATION IN LIBRARIES AND ARCHIVES OF  
RIAU PROVINCE***

***THESIS***

***Written as a requirement for obtaining a Bachelor's Degree (S-1) in the Islamic  
Library and Information Science Study Program***

**By:**

**Sandi Marlianza  
NIM. 2030304053**

***ISLAMIC LIBRARY AND INFORMATION SCIENCE PROJECT  
USHULUDDIN FACULTY OF ADAB AND DAKWAH MAHMUD YUNUS  
BATUSANGKAR STATE ISLAMIC UNIVERSITY  
2025***



ومحفوظات مكتبات في المخطوطات معلومات ونشر حفظ في المكتبة أمين استراتيجية  
رياض مقاطعة

## أُطْرُوحَة

علوم دراسة برنامج في (S-1) البكالوريوس درجة على للحصول كشرط مكتوب  
الإسلامية والمعلومات المكتبات

بواسطة:

مارليانزا ساندي  
2030304053. نيم

الأدب في الدين أشولو كلية المعلومات وعلوم الإسلامية المكتبة مشروع  
الحكومية الإسلامية باتوسانجكار يونس محمود جامعة الدعوة  
2025

#### PERSETUJUAN PEMBIMBING

Pembimbing Skripsi atas nama **Sandi Marlianza, NIM: 2130304053**. Dengan judul **“Strategi Pustakawan Dalam Preservasi Dan Diseminasi Informasi Manuskrip Di Dinas Perpustakaan Dan Kearsipan Provinsi Riau”** memandang bahwa skripsi yang bersangkutan telah memenuhi persyaratan ilmiah untuk dapat diajukan ke sidang *Munaqasyah*

Demikianlah persetujuan ini diberikan untuk dapat dipergunakan sebagaimana mestinya.

Batusangkar, Mei 2025

**Pembimbing**



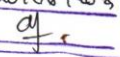

**Irwan, M.Pd.**  
NIP.197404242005011015

AG NO : 943  
TGL TERIMA : 20/08/2025  
PARAF : 

**PENGESAHAN TIM PENGUJI**

Skripsi atas nama Sandi Marlianza, NIM. 2130304053 dengan judul “Strategi Pustakawan Dalam Preservasi Dan Diseminasi Informasi Manuskrip Di Dinas Perpustakaan Dan Kearsipan Provinsi Riau” telah diuji dalam sidang Munaqasyah Fakultas Ushuluddin Adab dan Dakwah Universitas Islam Negeri (UIN) Mahmud Yunus Batusangkar pada hari Senin tanggal 04 Agustus 2025 dan dinyatakan lulus sebagai syarat memperoleh gelar Sarjana Ilmu Perpustakaan Dan Informasi Islam (S.IP) pada Program Ilmu Perpustakaan Dan Informasi Islam.

Demikian persetujuan ini diberikan untuk di pergunakan seperlunya.

No	Nama Penguji	Jabatan	Tanda Tangan	Tanggal Persetujuan
1	Irwan, M.Pd. NIP. 197404242005011015	Penguji Pendamping		17/8/25
2	Dr. Hj. Yanti Mulia Roza, SS., MA. NIP. 197507052007012000	Penguji Utama		19/8-2025
3	Sri Wahyuni, M.IP. NIP. 199007192019032012	Anggota Penguji Utama		20/8/2025

Batusangkar, Agustus 2025  
Mengetahui,  
Plh. Dekan Fakultas Ushuluddin  
Adab dan Dakwah



Dr. Fadriati, M.Ag  
NIP. 196911091998032002

## PERNYATAAN KEASLIAN SKRIPSI

Saya yang bertanda tangan di bawah ini:

Nama : Sandi Marlianza  
NIM : 2130304053  
Fakultas : Ushuluddin Adab dan Dakwah  
Program Studi : Ilmu Perpustakaan Dan Informasi Islam

Dengan ini menyatakan bahwa SKRIPSI yang berjudul **“Strategi Pustakawan Dalam Presevasi Dan Diseminasi Informasi Manuskrip Di Dinas Perpustakaan Dan Kearsipan Provinsi Riau”** adalah karya sendiri bukan plagiat. Apabila dikemudian hari terbukti sebagai plagiat, maka saya bersedia menerima sanksi sesuai ketentuan yang berlaku.

Batusangkar, Juli 2025

Saya yang Menyatakan,



Sandi Marlianza  
NIM. 2130304053

## ABSTRAK

**Sandi Marlianza, NIM. 2130304053. Judul Skripsi : “Strategi Pustakawan Dalam Preservasi Dan Diseminasi Informasi Manuskrip Di Perpustakaan Dan Kearsipan Provinsi Riau”. Program Studi Ilmu Perpustakaan dan Informasi Islam Fakultas Ushuluddin Adab dan Dakwah Universitas Islam Negeri Mahmud Yunus Batusangkar.** Pokok permasalahan dalam skripsi ini adalah bagaimana Strategi Pustakawan Dalam Preservasi dan Diseminasi Informasi Manuskrip di Perpustakaan Provinsi Riau, kendala yang dihadapi dalam preservasi koleksi manuskrip di Perpustakaan Provinsi Riau. Penelitian ini bertujuan untuk mendeskripsikan strategi pustakawan dalam preservasi koleksi manuskrip serta mendeskripsikan kendala yang dihadapi dalam preservasi koleksi manuskrip di Perpustakaan Provinsi Riau.

Jenis penelitian ini menggunakan penelitian kualitatif dengan pendekatan deskriptif. Data yang dikumpulkan melalui wawancara dengan pihak perpustakaan dalam hal ini diwakilkan oleh sub koordinator pelestarian bahan perpustakaan. Selain itu data juga dikumpulkan melalui observasi, wawancara dan analisis dokumen terkait preservasi koleksi manuskrip di Perpustakaan Provinsi Riau. Data dianalisis dengan langkah-langkah mengumpulkan data, reduksi data, menampilkan data, dan menarik kesimpulan. Kemudian data diuraikan melalui kalimat yang efektif.

Hasil penelitian menunjukkan bahwa kegiatan preservasi koleksi manuskrip di perpustakaan Provinsi Riau meliputi perawatan fisik seperti fumigasi dan pembersihan tahunan. Kegiatan ini termasuk ke dalam preservasi kuratif. Preservasi restorasi dilakukan seperti penjilidan, laminasi dan digitalisasi untuk menjaga isi informasi dalam naskah. Faktor utama kerusakan pada naskah disebabkan oleh suhu dan letak geografis perpustakaan. Selain itu, kurangnya alat dan bahan menjadi kendala dalam melakukan kegiatan preservasi koleksi. Keterbatasan dana dan Sumber Daya Manusia (SDM) juga menjadi kendala utama dalam kegiatan preservasi koleksi manuskrip di Perpustakaan Provinsi Riau.

**Kata kunci: Strategi Preservasi, Koleksi Manuskrip**

## **ABSTRACT**

*Sandi Marlianza, NIM. 2130304053. Thesis Title: "Librarian Strategies in the Preservation and Dissemination of Manuscript Information in the Library and Archives of Riau Province". Islamic Library and Information Science Study Program, Faculty of Ushuluddin Adab and Da'wah, Mahmud Yunus Batusangkar State Islamic University. The main problem in this thesis is how the Librarian Strategy in the Preservation and Dissemination of Manuscript Collection Information in the Riau Provincial Library, the obstacles faced in the preservation of manuscript collections in the Riau Provincial Library. This study aims to describe the librarian's strategy in the preservation of manuscript collections and describe the obstacles faced in the preservation of manuscript collections in the Riau Provincial Library.*

*This type of research uses qualitative research with a descriptive approach. The data collected through interviews with the library in this case was represented by the sub-coordinator of library material preservation. In addition, data was also collected through observation, interviews and analysis of documents related to the preservation of manuscript collections at the Riau Provincial Library. The data is analyzed by the steps of collecting data, reducing data, displaying data, and drawing conclusions. Then the data is deciphered through effective sentences.*

*The results of the study show that the preservation of manuscript collections in the Riau Provincial library includes physical care such as fumigation and annual cleaning. This activity is included in curative preservation. Restoration prevention is carried out such as binding, lamination and digitization to maintain the content of information in the manuscript. The main factors for damage to manuscripts are due to the temperature and geographical location of the library. In addition, the lack of tools and materials is an obstacle in carrying out collection preservation activities. Limited funds and human resources are also the main obstacle in the preservation of manuscript collections at the Riau Provincial Library.*

**Keywords: Preservation Strategy, Manuscript Collection**

## خلاصة

المكتبات أمناء استراتيجيات": الرسالة عنوان. NIM. 2130304053 ، مارليانزا ساندي دراسة برنامج. "رياو مقاطعة ومحفوظات مكتبة في المخطوطات معلومات ونشر حفظ في محمود جامعة ، والدعوة أدب الدين أوшал كلية ، المعلومات وعلوم الإسلامية المكتبات أن كيف هي الأطروحة هذه في الرئيسية المشكلة. الحكومية الإسلامية باتوسانغكار يونس مقاطعة مكتبة في المخطوطات مجموعة معلومات ونشر حفظ في المكتبة أمين استراتيجية مقاطعة مكتبة في المخطوطات مجموعات على الحفاظ في تواجهها التي والعقبات ، رياو مجموعات على الحفاظ في المكتبة أمين استراتيجية وصف إلى الدراسة هذه تهدف. رياو مكتبة في المخطوطات مجموعات على الحفاظ تواجه التي والعقبات ووصف المخطوطات رياو مقاطعة

من جمعها تم التي البيانات تمثيل تم. وصفي بنهج نوعيا بحثا البحث من النوع هذا يستخدم المكتبة مواد لحفظ الفرعي المنسق قبل من الحالة هذه في المكتبة مع المقابلات خلال الوثائق وتحليل والمقابلات الملاحظة خلال من أيضا البيانات جمعت ذلك، إلى وبالإضافة خلال من البيانات تحليل يتم. رياو مقاطعة مكتبة في المخطوطات مجموعات بحفظ المتعلقة تفسير فك يتم ثم. النتائج واستخلاص البيانات وعرض البيانات وتقليل البيانات جمع خطوات فعالة جمل خلال من البيانات

يشمل رياو مقاطعة مكتبة في المخطوطات مجموعات على الحفاظ أن الدراسة نتائج تظهر. العلاجي الحفظ في النشاط هذا تضمنين يتم. السنوي والتنظيف التبخير مثل البدنية الرعاية في المعلومات محتوى على للحفاظ والرقمنة والتصفيح التجليد مثل ترميم إجراء يتم حرارة درجة إلى بالمخطوطات تلحق التي للأضرار الرئيسية العوامل ترجع. المخطوطة في عقبة يمثل والمواد الأدوات نقص فإن ، ذلك إلى بالإضافة. الجغرافي وموقعها المكتبة العقبة هي البشرية والموارد الأموال محدودية أن كما. المجموعات على الحفاظ أنشطة تنفيذ رياو مقاطعة مكتبة في المخطوطات مجموعات على الحفاظ أمام الرئيسية

**المخطوطات مجموعة ,الحفظ استراتيجية :المفتاحية الكلمات**

## DAFTAR ISI

<b>HALAMAN JUDUL</b>	
<b>PERSETUJUAN PEMBIMBING</b>	
<b>PENGESAHAN TIM PENGUJI</b>	
<b>SURAT PERNYATAAN KEASLIAN</b>	
<b>ABSTRAK</b> .....	<b>i</b>
<b>ABSTRACT</b> .....	<b>ii</b>
<b>خلاصة</b> .....	<b>iii</b>
<b>DAFTAR ISI</b> .....	<b>iv</b>
<b>DAFTAR TABEL</b> .....	<b>vi</b>
<b>DAFTAR GAMBAR</b> .....	<b>vii</b>
<b>BAB I PENDAHULUAN</b> .....	<b>1</b>
A. Latar Belakang Penelitian.....	1
B. Fokus Penelitian .....	9
C. Sub Fokus .....	9
D. Pertanyaan Penelitian .....	10
E. Tujuan Penelitian.....	10
F. Manfaat dan Luaran Penelitian.....	10
G. Definisi Istilah .....	10
<b>BAB II KAJIAN TEORI</b> .....	<b>15</b>
A. Landasan Teori .....	15
1. Perpustakaan .....	15
2. Faktor-faktor Penyebab Kerusakan Bahan Pustaka.....	20
3. Strategi Preservasi.....	25
4. Diseminasi Informasi .....	29
5. Koleksi Manuskrip.....	30
B. Penelitian yang Relevan .....	32
<b>BAB III METODE PENELITIAN</b> .....	<b>35</b>
A. Jenis Penelitian .....	35
B. Latar dan Waktu Penelitian .....	35
C. Subjek Penelitian .....	36

D. Instrumen Penelitian .....	36
E. Sumber Data .....	37
F. Teknik Pengumpulan Data .....	37
G. Teknik Analisis Data dan Interpretasi Data.....	40
H. Teknik Penjaminan Keabsahan Data .....	41
<b>BAB IV HASIL PENELITIAN DAN PEMBAHASAN.....</b>	<b>43</b>
A. Hasil Penelitian.....	43
1. Gambaran Umum Lokasi Penelitian.....	43
2. Temuan Penelitian .....	47
B. Pembahasan .....	58
1. Strategi Pustakawan Dalam Preservasi dan Diseminasi Informasi Manuskrip di Perpustakaan dan Kearsipan Provinsi Riau.....	58
2. Kendala yang dihadapi dalam Preservasi Koleksi Manuskrip di Perpustakaan dan Kearsipan Provinsi Riau. ....	69
<b>BAB V PENUTUP.....</b>	<b>72</b>
A. Simpulan.....	72
B. Implikasi .....	73
C. Saran .....	73
<b>DAFTAR PUSTAKA</b>	

## **DAFTAR TABEL**

Tabel 1. 1 Naskah Kuno Bilik Melayu 2020 .....	5
Tabel 1. 2 Data Nama Pustakawan di Dinas Perpustakaan dan Kearsipan Provinsi Riau.....	7
Tabel 3. 1 Waktu Penelitian .....	36
Tabel 4. 1 Sarana dan Prasarana Preservasi Koleksi Manuskrip .....	46
Tabel 4. 2 Koleksi Manuskrip Dinas Perpustakaan Dan Kearsipan Provinsi Riau 2020 .....	59

## **DAFTAR GAMBAR**

Gambar 3. 1 Model analisis data.....	40
Gambar 4. 1 Struktur Organisasi Dinas Perpustakaan dan Kearsipan Provinsi Riau .....	46

# **BAB I**

## **PENDAHULUAN**

### **A. Latar Belakang Penelitian**

Provinsi Riau merupakan salah satu provinsi di Indonesia yang mana dikenal sebagai tempat yang kaya akan keanekaragaman budaya dan adat istiadat. Provinsi Riau dihuni oleh beragam suku dan etnis, termasuk Melayu, dan sebagainya. Setiap etnis memiliki warisan budaya dan tradisi unik tersendiri, yang tercermin dalam tulisan-tulisan. Salah satu peninggalan dari warisan budaya dan adat istiadat ialah manuskrip atau istilah lain naskah kuno. Manuskrip adalah dokumen tulisan tangan asli yang berumur minimal 50 tahun yang memiliki arti penting bagi peradaban, sejarah, kebudayaan dan ilmu pengetahuan. Menurut Barried sebagaimana dikutip oleh (Primadesi, 2020) manuskrip merupakan peninggalan dari peradaban manusia yang terkumpul dari budaya kehidupan masyarakat di masa lampau. Selain itu, naskah-naskah ini memiliki kandungan yang sangat beragam. Kekayaan tersebut terlihat dari berbagai aspek kehidupan yang dibahas, seperti masalah sosial, politik, ekonomi, agama, kebudayaan, bahasa, dan sastra. Jika dilihat dari sifat pengungkapannya, naskah-naskah kuno mengandung unsur-unsur historis, didaktis, religius, dan karya sastra. Manuskrip mempunyai macam-macam nilai yang terkandung di dalamnya sehingga perlu dilestarikan dan dirawat. Salah satu instansi yang berupaya melestarikan merawat manuskrip ialah perpustakaan.

Secara umum tugas perpustakaan diantaranya yakni pelestarian, perawatan dan pemeliharaan koleksi bahan pustaka agar bisa digunakan secara terus menerus oleh penggunanya (Wahyuni & Manita, 2024). Sebagai sebuah lembaga informasi perpustakaan dituntut untuk menyimpan segala bentuk informasi baik dalam bentuk tercetak maupun dalam bentuk Rekaman untuk memenuhi kebutuhan pengguna. Hal ini sejalan dengan definisi yang dikemukakan Undang-undang (UU) Nomor 43 Tahun 2007 tentang Perpustakaan, (2007) Pasal I dapat disimpulkan bahwa perpustakaan merupakan institusi yang mengorganisasikan informasi dengan tugas

mengumpulkan koleksi dalam bentuk monograf ataupun digital untuk menunjang kebutuhan Tri dharma perguruan tinggi dan memiliki tujuan untuk preservasi informasi.. Tujuan sekaligus fungsi perpustakaan ialah tempat untuk mengumpulkan, menata, mengolah, menyimpan, melestarikan, merawat, serta menyediakan bahan pustaka dalam berbagai bentuk (Sulistyo-Basuki, 2014). Sejalan dengan ini, perpustakaan diatur menurut Undang-undang Nomor 43 tahun 2007, perpustakaan adalah lembaga yang bertugas mengelola koleksi karya tulis, karya cetak, dan karya rekam secara profesional dengan standar yang telah ditetapkan untuk memenuhi kebutuhan dalam bidang pendidikan, penelitian, pelestarian, informasi, dan rekreasi para penggunanya. Kehadiran perpustakaan dalam suatu masyarakat sangat penting karena tingginya kebutuhan akan informasi yang dapat mendukung aktivitas pendidikan, penelitian, serta pertumbuhan budaya, ekonomi, dan sosial.

Berdasarkan Peraturan Pemerintahan Republik Indonesia Nomor 24 Tahun 2014 tentang pelaksanaan Undang-undang Nomor 43 Tahun 2007 tentang perpustakaan, ada beberapa jenis perpustakaan diantaranya perpustakaan nasional, perpustakaan provinsi, perpustakaan kabupaten/ kota, perpustakaan perguruan tinggi, dan perpustakaan sekolah/ madrasah. Perpustakaan dan kearsipan Provinsi Riau merupakan bagian dari Perpustakaan Provinsi Riau. Fungsinya meliputi peran sebagai perpustakaan pembina, rujukan, penelitian, dan pelestarian. Perpustakaan dan kearsipan Provinsi Riau dikelola oleh Kantor Arsip Daerah Provinsi Riau dan Perpustakaan Kota Pekanbaru. Pada bulan Juli 2008, perpustakaan ini resmi didirikan oleh Gubernur Riau H.M Rusli Zainal sesuai dengan Peraturan Daerah Kota Pekanbaru No. 23 Tahun 2017. Keberadaan perpustakaan daerah ini dianggap sebagai langkah progresif dalam mendorong kemajuan kreativitas masyarakat di Provinsi Riau.

Sebagai respons atas hal ini, Kantor Arsip dan Perpustakaan dipindahkan ke alamat baru di Jl. Jend Sudirman No.462, Jadirejo, Kec. Sukajadi, Kota Pekanbaru Riau 28126. Namun melalui upaya keras dari

pemerintah daerah yang bekerja sama dengan berbagai pihak, termasuk investor, berhasil membangun kembali perpustakaan daerah di Jalan Jendral Sudirman No. 462 Pakanbaru, sehingga dapat kembali beroperasi pada tanggal 30 Oktober 2014. Perpustakaan merupakan lembaga nirlaba yang menyediakan layanan jasa, terutama dalam hal akses terhadap bahan pustaka. Penting bagi perpustakaan untuk menyediakan bahan pustaka berkualitas guna memenuhi kebutuhan informasi pengguna. Koleksi bahan pustaka harus dijaga dengan baik karena memiliki nilai informasi dan intelektual yang tinggi. Pernyataan tersebut sesuai dengan konsep perpustakaan menurut (Anwar, Maskur, & Jailani, 2019), di mana bahan pustaka menjadi elemen penting dalam membangun perpustakaan.

Perpustakaan dianggap sebagai unit kerja dengan minimal satu pustakawan, ruangan khusus, dan koleksi bahan pustaka minimal seribu judul, yang mencakup berbagai disiplin ilmu dan sesuai dengan misi perpustakaan. Ketersediaan bahan pustaka yang layak mempengaruhi kualitas dan jumlah koleksi perpustakaan, serta dapat memuaskan pengunjung. Namun, seiring waktu, bahan pustaka rentan mengalami kerusakan karena berbagai faktor. Oleh karena itu, perlindungan bahan pustaka menjadi penting sebagai bagian dari manajemen koleksi (Sasmitasari & Handayani, 2022). Definisi pelestarian sendiri dapat diartikan sebagai suatu usaha atau kegiatan yang tujuannya adalah untuk menjaga dan mengelola informasi dan pengetahuan baik yang dihasilkan oleh instansi atau organisasi ataupun informasi dan pengetahuan yang dihasilkan oleh komunitas masyarakat sehingga dapat dimanfaatkan dan diberdayakan. Suatu organisasi atau komunitas masyarakat tentu akan mengalami berbagai macam permasalahan ketika mereka kehilangan sejumlah aset dalam bentuk informasi dan pengetahuan, terlebih ketika informasi dan pengetahuan tersebut dibutuhkan dalam memecahkan suatu permasalahan yang sedang dihadapi. Menyikapi hal tersebut, maka oleh Kosilov (Rizki Mayang Ardhia & Yoga Prasetyawan, 2019) suatu organisasi dan komunitas masyarakat perlu menerapkan

*knowledge management* (KM) dengan beberapa rangkaian proses atau kegiatan yang harus dilalui.

Pustakawan mempunyai peran penting dalam upaya pelestarian, pustakawan berfungsi sebagai alat utama untuk memaksimalkan atau mengoptimalkan pelestarian bahan pustaka. Tindakan pencegahan akan berhasil asalkan pustakawan mempunyai kemampuan dan bakat melestarikan pustaka sebagai pustakawan mempunyai kemampuan dan bakat melestarikan perpustakaan. Keterampilan dalam preservasi kelestarian bahan pustaka sangat penting bagi pustakawan agar memiliki kemampuan dalam merawat dan melestarikan bahan pustaka dengan menerapkan berbagai ilmu pengetahuan bahan pustaka sangat penting bagi pustakawan untuk memiliki kemampuan dalam memelihara dan melestarikan bahan pustaka dengan menerapkan berbagai ilmu pengetahuan. Oleh karena itu seorang pustakawan harus memiliki pengetahuan dan keahlian khususnya yang berkaitan dengan pelestarian pustaka. yang bahan-bahan agar mereka dapat mengertibahan pustaka agar dapat memahami cara memaksimalkan upaya pelestarian agar bahan pustaka tetap eksis secara fisik dan memuat informasi yang relevan bagaimana untuk memaksimalkan upaya pengawetan sehingga bahan - bahan tersebut tetap eksis secara fisik dan memuat informasi yang relevan (Nurchayani & Rodiah, 2022).

Istilah lain pelestarian adalah preservasi dalam ilmu perpustakaan. Preservasi merupakan tindakan yang direncanakan dan dikelola dengan tujuan menjaga agar koleksi perpustakaan tetap dapat dimanfaatkan dalam jangka waktu yang panjang. Preservasi juga ialah upaya pelestarian yang menjadikan koleksi tetap utuh seperti kondisinya saat ini. Menurut Sulisty Basuki sebagaimana dikutip oleh (Prabowo, 2019) “preservasi merupakan usaha dalam melestarikan bahan pustaka dan arsip, termasuk di dalamnya kebijakan pengelolaan, keuangan, sumber daya manusia, metode, serta teknik penyimpanannya”.

Maksud dari pelestarian materi pustaka ini adalah untuk menjaga isi informasi bahan pustaka dengan mengubah media atau mempertahankan

bentuk aslinya, sehingga dapat dimanfaatkan secara optimal. Secara umum preservasi dapat dikatakan sebagai pelestarian. Kata pelestarian sendiri masih sangat luas cakupannya termasuk pertimbangan manajerial, keuangan, penyimpanan, staf, kebijakan, akomodasi serta teknik pelestarian bahan perpustakaan (Fatmawati, 2021).

Diseminasi informasi adalah suatu kegiatan penyebaran informasi terencana, diarahkan, dan dikelola untuk ditujukan kepada pengguna atau individu agar mereka memperoleh informasi. Perpustakaan Umum mempunyai tanggung jawab untuk mendiseminasi informasi kepada pengguna karena ini akan sangat memberi manfaat bagi pengguna yang membutuhkan informasi (Kuswati, 2023). Diseminasi informasi yang dikembangkan dan dibantu dengan teknologi, akan memberikan keuntungan bagi pengguna untuk menemukan informasi atau pengetahuan yang dibutuhkan. Pustakawan berperan dalam melakukan diseminasi informasi kepada pengguna baik secara tradisional maupun secara online.

Perpustakaan dan Kearsipan Provinsi Riau saat ini memiliki koleksi manuskrip sekitar 25 naskah dimana naskah manuskrip yang utuh 21 naskah. Dari 21 naskah kuno yang utuh 4 naskah yang tidak diketahui. Berikut ini data dan judul naskah kuno di Perpustakaan dan Kearsipan Provinsi Riau:

**Tabel 1. 1**  
**Naskah Kuno Bilik Melayu**

<b>NO</b>	<b>KODE NASKAH</b>	<b>JUDUL NASKAH</b>	<b>LEMBAR ALIH MEDIA</b>
1	NK 01	Naskah Melayu Kuno Daerah Riau	21
2	NK 02	Ghesechidenis Der Verovering Van Malaka	52
3	NK 03	Manuskrip Tentang Obat Obatan Tradisional Riau	252
4	NK 04	Undang-Undang Melayu W 59	288
5	NK 05	Tasawuf Almalikul	174

6	NK 06	Sinar Gemala Mestika Alam	572
7	NK 07	Risalah Asal Ilmu Tabit	182
8	NK 08	Kitab Durr An-Nazim W 35	222
9	NK 09	Kitab Bintang MI 101	334
10	NK 10	Kitab Al Hikam W.28	190
11	NK 11	Hikayat Raja Damsik W 260	212
12	NK 12	Madi Syair. W254	170
13	NK 13	Syair Raja Siak. W273	448
14	NK 14	Cerita Ahmad Mekar	384
15	NK 15	Alfawait Al Wafiat	552
16	NK 16	Perhimpunan Plakat	114
17	NK 17	Minhaj Al -Thalibin	420
18	NK 18	Rumah Obat di Pulau Penyangga	418
19	NK 19	Minhaj Al -Thalibin	514
20	NK 20	Mawahib Rab Al-Falaq Bi Syarh Qashidah	126
21	NK 21	Pokok-Pokok Cerita Tradisional Theater Rakyat Mendu	310

Adapun jumlah pustakawan di dinas perpustakaan dan kearsipan provinsi Riau adalah 26 orang dengan latar belakang pendidikan yang berbeda. Pustakawan yang memenuhi syarat hanya 4 orang yaitu yang berkerja pada bidang penyusun kebutuhan barang inventaris dan sebagai kepala seksi pembinaan dan otomasi perpustakaan. Pegawai lainnya berasal dari latar belakang pendidikan yang bukan perpustakaan. Namun begitu pegawai perpustakaan umum kota Pekanbaru atau disebut dengan perpustakaan Soeman HS berkerja dengan penuh tanggung jawab.

**Tabel 1. 2**  
**Data Nama Pustakawan di Dinas Perpustakaan dan Kearsipan Provinsi Riau**

<b>No</b>	<b>Nama</b>	<b>Jabatan</b>
1.	Dra. Media Efayani, M.H	Kepala Bidang Perpustakaan
2.	Irwan, SH, M.Si	Kepala Sub Bidang Pengembangan Pelestarian Bahan Pustaka
3.	Dra. Wan Syafrina, M.Si	Kepala Sub Bidang Pembinaan
4.	Dra. Zainah	Fungsional Pustakawan Madya
5.	Hj. Tiva Riawati, S.Sos	Fungsional Pustakawan Madya
6	Suanti, SE	Fungsional Pustakawan Muda
7.	Hj. Nani Pratika, S.Sos	Fungsional Pustakawan Muda
8.	Syukri Zakir	Fungsional Pustakawan Penyelia
9.	Alizar	Fungsional Pustakawan Penyelia
10.	Muhammad Salim, S.Pd	Fungsional Pustakawan Muda
11.	Fransiska Susianti, S.Sos	Fungsional Umum pada Subbid Pengembangan dan Pelestarian Bahan Pustaka
12.	Yulisna	Fungsional Umum pada Subbid Pengembangan dan Pelestarian Bahan Pustaka
13.	Dody Prayitno, S.IP	Fungsional Pustakawan Muda
14.	Nasrun, SS	Fungsional Pustakawan Penyelia
15.	Elly Sufridar, S.IP	Fungsional Pustakawan Muda
16.	Elma Fatria	Fungsional Pustakawan Penyelia
17.	Hj. Rosita Mardiana	Fungsional Umum pada Subbid Pengembangan Pelestarian Bahan Pustaka
18.	Reni Siregar	Fungsional Umum pada Subbid Pembinaan Perpustakaan
19.	Rudi Candra Deny, SE	Fungsional Umum pada Subbid Pembinaan Perpustakaan

20.	HerlynaAgustina Sihombing	Fungsional Umum pada Subbid Pembinaan Perpustakaan
21.	Asmi Abadi, SE	Fungsional Umum pada Subbid Pembinaan Perpustakaan
22.	Darmawan Ahmad A.Md	Fungsional Pustakawan Pelaksana Lanjutan
23.	Sahril	Fungsional Umum pada Subbid Pengembangan dan Pelestarian Bahan Pustaka
24.	Supratno	Fungsional Umum pada Subbid Pengembangan dan Pelestarian Bahan Pustaka
25.	Mardiati, S.IP	Fungsional Pustaka Pertama
26.	Surya	Fungsional Umum pada Subbid Pengembangan dan Pelestarian Bahan Pustaka

*Sumber: (Perpustakaan Dan Kearsipan Provinsi Riau).*

Berdasarkan observasi awal dengan ibuk Vika selaku pustakawan di perpustakaan umum kota Pekanbaru pada hari Senin, 26 Agustus 2024 bahwa perpustakaan umum kota Pekanbaru melakukan preservasi (pelestarian) namun, upaya preservasi dan diseminasi informasi di dinas perpustakaan dan kearsipan provinsi Riau ini masih menghadapi beberapa kendala seperti yang dihadapi perpustakaan dalam melakukan preservasi koleksi manuskrip yakni kurangnya dana untuk membeli alat dan bahan pelestarian yang cukup mahal. Kemudian kurangnya tenaga pustakawan dalam melakukan kegiatan pelestarian. Dokumentasi informasi seringkali terpecah, tidak terstruktur, dan sulit diakses. Kurangnya sumber daya manusia dan infrastruktur di perpustakaan juga menjadi hambatan dalam mengelola dan menyediakan akses terhadap informasi. Selain itu, kurangnya kesadaran dan apresiasi masyarakat terhadap diseminasi informasi juga menjadi tantangan tersendiri. Oleh karena itu, diperlukan upaya yang lebih sistematis dan terpadu untuk memperkuat sebuah strategi pustakawan dalam preservasi dan diseminasi informasi supaya lebih menjadi efektif.

Ada beberapa manuskrip yang belum diketahui dikarenakan naskah tidak utuh. Beberapa faktor kerusakan pada koleksi manuskrip ini ialah yang

pertama naskah yang didapat dari masyarakat dalam keadaan rusak dan tidak utuh kemudian perpustakaanlah yang memperbaiki kerusakan tersebut. Kerusakan yang terjadi biasanya lembaran naskah utuh namun penjilidan lepas kemudian pihak perpustakaanlah yang menjilid ulang kembali naskah dan lembaran naskah yang hilang tidak dapat diganti. Kemudian yang kedua, faktor kerusakan pada koleksi manuskrip di Perpustakaan Provinsi Riau ialah keadaan geografis dimana perpustakaan terletak di tepi pantai yang memiliki suhu yang sangat panas meskipun perpustakaan sudah memiliki penyerap kelembaban. Untuk faktor kerusakan lingkungan, perpustakaan sudah melakukan kegiatan fumigasi.

Berdasarkan latar belakang masalah yang telah diuraikan maka di lakukan penelitian ini di dinas perpustakaan dan kearsipan provinsi Riau dengan mengambil judul **”Strategi Pustakawan Dalam Preservasi Dan Diseminasi Informasi Manuskrip Di Dinas Perpustakaan Dan Kearsipan Provinsi Riau”**. Mengingat strategi pustakawan terhadap perpustakaan atau di masyarakat sangat luas cakupannya maka penulis lebih memfokuskan penelitian ini pada starategi pustakawan terhadap preservasi dan diseminasi informasi manuskrip.

## **B. Fokus Penelitian**

Strategi Pustakawan Dalam Preservasi Informasi Manuskrip di Dinas Perpustakaan Dan Kearsipan Provinsi Riau.

## **C. Sub Fokus**

1. Strategi pustakawan dalam preservasi dan diseminasi informasi manuskrip di Perpustakaan dan Kearsipan Provinsi Riau.
2. Kendala yang dihadapi dalam preservasi dan diseminasi informasi manuskrip di Perpustakaan dan Kearsipan Provinsi Riau.

#### **D. Pertanyaan Penelitian**

1. Bagaimana Strategi Pustakawan Dalam preservasi dan Diseminasi Informasi Manuskrip di Perpustakaan Provinsi Riau?
2. Bagaimana Kendala yang dihadapi dalam preservasi dan diseminasi informasi manuskrip di Perpustakaan Provinsi Riau?

#### **E. Tujuan Penelitian**

Berdasarkan pertanyaan penelitian diatas, maka tujuan penelitian ini adalah:

1. Untuk mendeskripsikan Strategi pustakawan dalam preservasi dan diseminasi informasi manuskrip di Perpustakaan Provinsi Riau.
2. Untuk mendeskripsikan Kendala yang dihadapi dalam preservasi dan diseminasi informasi manuskrip di Perpustakaan Provinsi Riau serta upaya yang dilakukan terhadap kendala yang dihadapi.

#### **F. Manfaat dan Luaran Penelitian**

1. Diharapkan hasil penelitian ini dapat dijadikan bahan pertimbangan dalam membuat kebijakan strategi pelestarian pengetahuan bagi Perpustakaan Provinsi Riau
2. Diharapkan hasil penelitian ini dapat dijadikan referensi bagi peneliti selanjutnya dalam mengembangkan tema penelitian yang serupa.

#### **G. Definisi Istilah**

##### **1. Strategi**

Strategi merupakan rangkaian kegiatan yang tersusun secara sistematis. Dalam strategi yang baik terdapat koordinasi tim kerja yang memiliki tema dan menjadi faktor pendukung yang sesuai dengan prinsip gagasan dalam mencapai tujuan yang diinginkan secara efektif (Aprida, 2022). Strategi preservasi di perpustakaan adalah rencana dan tindakan yang dilakukan untuk melindungi, merawat, dan memperpanjang usia bahan pustaka agar tetap dapat diakses dan digunakan oleh generasi

mendatang. Penulis bermaksud dalam penelitian ini strategi yang dimaksud ialah strategi yang dilakukan oleh pustakawan dalam melestarikan manuskrip demi menjaga keutuhan fisik dan informasi yang terkandung di dalamnya. Strategi dalam konteks pelestarian manuskrip dapat diartikan sebagai rencana atau langkah-langkah yang disusun dengan tujuan untuk memelihara, merawat, dan memastikan keberlangsungan manuskrip kuno agar tetap dapat diakses dan dipelajari oleh generasi mendatang. Strategi ini melibatkan berbagai metode dan pendekatan yang beragam, mulai dari konservasi fisik hingga digitalisasi, serta promosi kesadaran tentang pentingnya warisan budaya ini.

## 2. Pustakawan

Pustakawan adalah tenaga profesional yang memiliki keahlian dalam bidang kepustakawanan dan bertanggung jawab terhadap pengelolaan, pengorganisasian, serta pelayanan informasi di perpustakaan. Menurut Undang-Undang Nomor 43 Tahun 2007 tentang Perpustakaan, pustakawan didefinisikan sebagai seseorang yang memiliki kompetensi yang diperoleh melalui pendidikan dan/atau pelatihan kepustakawanan, serta mempunyai tugas dan tanggung jawab untuk melaksanakan pengelolaan dan pelayanan perpustakaan.

## 3. Preservasi

Menurut Sulistyio Basuki, preservasi adalah upaya untuk menjaga keberlangsungan bahan pustaka dan arsip, yang meliputi kebijakan pengelolaan, aspek keuangan, sumber daya manusia, metode, dan teknik penyimpanan (Prabowo, 2020). Maksud dari pelestarian bahan pustaka ini adalah menjaga isi informasi dalam bahan pustaka entah dengan mengubah medianya atau mempertahankan bentuk aslinya sehingga dapat dimanfaatkan secara optimal. Berdasarkan penjelasan di atas dapat disimpulkan bahwa preservasi di perpustakaan merujuk pada serangkaian tindakan dan strategi yang dilakukan untuk melindungi dan mempertahankan koleksi bahan perpustakaan, seperti buku, manuskrip, dan dokumen lainnya, agar tetap dalam kondisi baik dan dapat diakses

dalam jangka waktu yang panjang. Ini meliputi perawatan fisik, pengendalian lingkungan, dan langkah-langkah untuk mencegah kerusakan akibat faktor-faktor seperti kelembapan, suhu, cahaya, dan serangga. Selain itu, preservasi juga mencakup upaya digitalisasi untuk mengalihkan informasi dari bahan fisik ke format digital guna memastikan kelestariannya dan memudahkan akses di masa depan.

#### 4. Diseminasi Informasi

Diseminasi informasi adalah suatu kegiatan penyebaran informasi terencana, diarahkan, dan dikelola untuk ditujukan kepada pengguna atau individu agar mereka memperoleh informasi. Perpustakaan Umum mempunyai tanggung jawab untuk mendiseminasi informasi kepada pengguna karena ini akan sangat memberi manfaat bagi pengguna yang membutuhkan informasi (Kuswati, 2023). Diseminasi informasi yang dikembangkan dan dibantu dengan teknologi, akan memberikan keuntungan bagi pengguna untuk menemukan informasi atau pengetahuan yang dibutuhkan. Pustakawan berperan dalam melakukan diseminasi informasi kepada pengguna baik secara tradisional maupun secara online.

#### 5. Koleksi Manuskrip

Dalam Kamus Besar Bahasa Indonesia (KBBI) manuskrip ialah naskah tulisan yang menjadi kajian filologi. Dalam peraturan Pemerintah Republik Indonesia Nomor 43 Tahun 2007 pasal 1 naskah kuno adalah semua dokumen tertulis yang tidak dicetak atau diperbanyak dengan cara lain, baik berada di dalam negeri maupun di luar negeri yang berumur sekurang-kurangnya 50 (lima puluh) tahun, dan mempunyai nilai penting bagi kebudayaan nasional, sejarah, dan ilmu pengetahuan.

#### 6. Perpustakaan

Perpustakaan di atur dalam Undang-undang Nomor 43 tahun 2007 yang menyebutkan bahwa perpustakaan adalah institusi pengelola koleksi karya tulis, karya cetak, dan karya rekam secara profesional dengan sistem yang baku guna memenuhi kebutuhan pendidikan, penelitian pelestarian, informasi, dan rekreasi para pemustaka. Keberadaan perpustakaan di suatu

masyarakat sangat penting karena kebutuhan yang tinggi pada masyarakat akan informasi yang dapat menunjang segala aktivitas pendidikan, penelitian, serta perkembangan kebudayaan ekonomi dan sosial.

Berdasarkan ketentuan perundang-undangan, ada 5 bentuk jenis perpustakaan yakni, perpustakaan nasional, perpustakaan umum, perpustakaan khusus, perpustakaan sekolah, dan perpustakaan perguruan tinggi.

a. Perpustakaan Nasional

Tahun 1970 dalam konferensi UNESCO yang ke-16 memberikan definisi perpustakaan nasional sebagai perpustakaan yang bertanggungjawab memperoleh dan melestarikan semua terbitan yang diterbitkan di sebuah negara dan berfungsi sebagai perpustakaan deposit baik berdasarkan undang-undang maupun kesepakatan lain yang tidak memandang nama perpustakaan. Perpustakaan nasional juga umumnya menjalankan fungsi, seperti menyusun bibliografi nasional; menyimpan dan memutakhirkan koleksi asing yang besar dan representatif termasuk buku mengenai negara yang bersangkutan; bertindak sebagai pusat bibliografi nasional; menyusun katalog induk; menerbitkan bibliografi nasional retrospektif (Sulistyo-Basuki, 2014).

b. Perpustakaan Umum

Defenisi yang dikeluarkan oleh IFLA dalam general conference tahun 1985 menyebutkan bahwa perpustakaan umum adalah perpustakaan yang didirikan dan dibiayai oleh pemerintah daerah maupun pemerintah pusat yang diberi wewenang untuk bertindak atas nama badan dan tersedia untuk masyarakat siapapun tanpa adanya deskriminasi (Sulistyo-Basuki, 2014)

c. Perpustakaan Khusus

Perpustakaan khusus ialah perpustakaan yang tidak termasuk kelompok perpustakaan perguruan tinggi, sekolah, nasional, maupun umum. Badan induk yang dibawah perpustakaan khusus ini dapat berupa perusahaan swasta, lembaga swadaya masyarakat, badan nirlaba

atau organisasi profesional. perpustakaan khusus dapat merupakan perpustakaan sebuah departemen, lembaga negara, lembaga penelitian, organisasi massa, militer, industri maupun perusahaan swasta. Perpustakaan khusus disebut pula perpustakaan kerja, perpustakaan perusahaan, perpustakaan penelitian, dan perpustakaan teknis (Sulistyo-Basuki, 2014).

d. Perpustakaan Sekolah

Perpustakaan sekolah merupakan perpustakaan yang berada pada lembaga pendidikan formal di lingkungan pendidikan dasar, menengah dan atas yang merupakan bagian dari kegiatan sekolah sebagai pusat belajar untuk mendukung tercapainya pendidikan sekolah tersebut (Sulistyo-Basuki, 2014).

e. Perpustakaan Perguruan Tinggi

Perpustakaan perguruan tinggi merupakan perpustakaan yang terdapat pada perguruan tinggi dengan tujuan membantu perguruan tinggi dalam mewujudkan tri dharma perguruan tinggi yakni pendidikan, penelitian dan pengabdian masyarakat (Sulistyo-Basuki, 2014).

Perpustakaan Provinsi Riau merupakan bagian Dinas Kearsipan dan Perpustakaan Provinsi Riau. Perpustakaan ini termasuk jenis perpustakaan umum dimana perpustakaan yang didirikan dan dibiayai oleh pemerintah daerah.

## **BAB II**

### **KAJIAN TEORI**

#### **A. Landasan Teori**

##### **1. Perpustakaan**

Perpustakaan di atur dalam Undang-undang Nomor 43 tahun 2007 yang menyebutkan bahwa perpustakaan adalah institusi pengelola koleksi karya tulis, karya cetak, dan karya rekam secara profesional dengan sistem yang baku guna memenuhi kebutuhan pendidikan, penelitian pelestarian, informasi, dan rekreasi para pemustaka. Keberadaan perpustakaan di suatu masyarakat sangat penting karena kebutuhan yang tinggi pada masyarakat akan informasi yang dapat menunjang segala aktivitas pendidikan, penelitian, serta perkembangan kebudayaan ekonomi dan sosial.

Berdasarkan ketentuan perundang-undangan, ada 5 bentuk jenis perpustakaan yakni, perpustakaan nasional, perpustakaan umum, perpustakaan khusus, perpustakaan sekolah, dan perpustakaan perguruan tinggi.

##### a) Perpustakaan Nasional

Tahun 1970 dalam konferensi UNESCO yang ke-16 memberikan defenisi perpustakaan nasional sebagai perpustakaan yang bertanggungjawab memperoleh dan melestarikan semua terbitan yang diterbitkan di sebuah negara dan berfungsi sebagai perpustakaan deposit baik berdasarkan undang-undang maupun kesepakatan lain yang tidak memandang nama perpustakaan. Perpustakaan nasional juga umumnya menjalankan fungsi, seperti menyusun bibliografi nasional; menyimpan dan memutakhirkan koleksi asing yang besar dan representatif termasuk buku mengenai negara yang bersangkutan; bertindak sebagai pusat bibliografi nasional; menyusun katalog induk; menerbitkan bibliografi nasional retrospektif (Sulistyo-Basuki, 2014).

##### b) Perpustakaan Umum

Defenisi yang dikeluarkan oleh IFLA dalam general conference tahun 1985 menyebutkan bahwa perpustakaan umum adalah

perpustakaan yang didirikan dan dibiayai oleh pemerintah daerah maupun pemerintah pusat yang diberi wewenang untuk bertindak atas nama badan dan tersedia untuk masyarakat siapapun tanpa adanya deskriminasi (Sulistyo-Basuki, 2014).

c) Perpustakaan Khusus

Perpustakaan khusus ialah perpustakaan yang tidak termasuk kelompok perpustakaan perguruan tinggi, sekolah, nasional, maupun umum. Badan induk yang dibawah perpustakaan khusus ini dapat berupa perusahaan swasta, lembaga swadaya masyarakat, badan nirlaba atau organisasi profesional. perpustakaan khusus dapat merupakan perpustakaan sebuah departemen, lembaga negara, lembaga penelitian, organisasi massa, militer, industri maupun perusahaan swasta. Perpustakaan khusus disebut pula perpustakaan kerja, perpustakaan perusahaan, perpustakaan penelitian, dan perpustakaan teknis (Sulistyo-Basuki, 2014).

d) Perpustakaan Sekolah

Perpustakaan sekolah merupakan perpustakaan yang berada pada lembaga pendidikan formal di lingkungan pendidikan dasar, menengah dan atas yang merupakan bagian dari kegiatan sekolah sebagai pusat belajar untuk mendukung tercapainya pendidikan sekolah tersebut (Sulistyo-Basuki, 2014).

e) Perpustakaan Perguruan Tinggi

Perpustakaan perguruan tinggi merupakan perpustakaan yang terdapat pada perguruan tinggi dengan tujuan membantu perguruan tinggi dalam mewujudkan tri dharma perguruan tinggi yakni pendidikan, penelitian dan pengabdian masyarakat (Sulistyo-Basuki, 2014).

Perpustakaan Provinsi Riau merupakan bagian Dinas Kearsipan dan Perpustakaan Provinsi Riau. Perpustakaan ini termasuk jenis perpustakaan umum dimana perpustakaan yang didirikan dan dibiayai oleh pemerintah daerah. Istilah perpustakaan (*library*) bukanlah hal yang asing bagi kita,

karena hampir semua komunitas memiliki perpustakaan. Contohnya adalah perpustakaan sekolah, universitas, pemerintah daerah, nasional, masyarakat, dan pribadi. Perpustakaan dapat diklasifikasikan menjadi lima jenis, yaitu: (a) perpustakaan umum, (b) perpustakaan khusus, (c) perpustakaan sekolah, (d) perpustakaan wilayah, dan (e) perpustakaan nasional. Kata "perpustakaan" berasal dari "pustaka" yang berarti buku, kitab, atau naskah, ditambah awalan "per" dan akhiran "an," sehingga berarti tempat kumpulan bahan pustaka. Oleh karena itu, perpustakaan tidak hanya merupakan tempat penyimpanan buku-buku tetapi juga ruang yang digunakan untuk mendukung pemanfaatan perpustakaan (Warsita, 2020). Perpustakaan mempunyai fungsi sebagai wadah pendidikan, penelitian, pelestarian, informasi, dan rekreasi yang bertujuan untuk mengembangkan kecerdasan dan pemberdayaan bangsa, sesuai dengan Undang-Undang Nomor 43 Tahun 2007 tentang Perpustakaan khususnya Pasal 3. Dengan materi yang diawasinya, Oleh karena itu, perpustakaan dapat memainkan peran penting dalam menciptakan masyarakat yang melek informasi. Berikut beberapa fungsi perpustakaan:

a. Fungsi Penyimpanan

Fungsi Penyimpanan dan Penjagaan Fitur ini menunjukkan kewajiban perpustakaan untuk menyimpan koleksi yang diterimanya. Pengiriman barang perpustakaan, baik dalam bentuk cetak maupun format lainnya, ke perpustakaan yang ditunjuk sesuai dengan ketentuan undang-undang yang berlaku disebut sebagai "deposit" dalam bidang ilmu perpustakaan dan informasi.

b. Fungsi Penelitian Perpustakaan

Fungsi penelitian berperan penting dalam mendukung kebutuhan dan keberhasilan penelitian yang dilakukan oleh pemustaka atau pengguna perpustakaan. Melalui fungsi ini, perpustakaan menyediakan referensi dalam bentuk literatur yang digunakan selama proses penelitian. Fungsi ini sangat terasa di perpustakaan perguruan tinggi, di mana dosen dan mahasiswa diwajibkan melakukan penelitian

yang melibatkan pengumpulan data, pengamatan, analisis, hingga penyajian hasil untuk menyelesaikan masalah atau menguji hipotesis. Hasil penelitian ini dapat berupa buku, laporan penelitian, skripsi, tesis, disertasi, jurnal ilmiah, dan lainnya. Proses penelitian memerlukan akses ke sumber informasi yang disediakan oleh perpustakaan sesuai kebutuhan penelitian masing-masing. Namun, fungsi penelitian ini tidak hanya penting di perpustakaan perguruan tinggi, tetapi juga berlaku di berbagai jenis perpustakaan seperti Perpustakaan Nasional, perpustakaan umum, perpustakaan khusus, dan perpustakaan sekolah. Meskipun penelitian di tingkat sekolah mungkin lebih sederhana, tetap membutuhkan literatur yang tersedia untuk menjawab pertanyaan atau tugas yang diberikan oleh guru terkait topik yang dipelajari.

c. Fungsi Pendidikan

Perpustakaan pada dasarnya berperan sebagai ruang belajar mandiri yang terbuka untuk semua orang, tanpa memandang usia. Fungsi ini tidak hanya terbatas pada perpustakaan di lingkungan pendidikan seperti sekolah atau perguruan tinggi, tetapi juga berlaku untuk semua jenis perpustakaan, termasuk Perpustakaan Nasional, perpustakaan khusus, dan perpustakaan umum. Di lingkungan pendidikan, perpustakaan berfungsi sebagai fasilitas yang mendukung proses belajar mengajar, menyediakan sumber belajar yang dapat digunakan oleh pendidik dan peserta didik sebagai referensi. Selain itu, perpustakaan juga memberikan layanan tambahan untuk meningkatkan proses pembelajaran formal, seperti bimbingan membaca dan layanan referensi. Di perpustakaan umum dan jenis lainnya, perpustakaan berfungsi sebagai tempat belajar sepanjang hayat bagi seluruh anggota masyarakat, termasuk mereka yang masih dalam masa pendidikan, yang telah bekerja, yang putus sekolah, atau yang sudah pensiun. Perpustakaan umum juga memiliki koleksi yang beragam dan menyediakan layanan informasi bagi siapa pun yang membutuhkan.

d. Fungsi Informatif

Dalam fungsi ini, perpustakaan bertanggung jawab menyediakan informasi yang dibutuhkan oleh pengunjung atau pemustaka. Idealnya, perpustakaan harus memiliki berbagai jenis sumber informasi yang sesuai dengan spesifikasi koleksinya. Ini karena setiap pengunjung perpustakaan memiliki kebutuhan informasi yang berbeda-beda, termasuk tingkat kompleksitasnya.

e. Fungsi Kultural

Fungsi ini mengacu pada peran perpustakaan dalam memelihara dan mengelola warisan budaya bangsa atau komunitas tempat perpustakaan berada, serta memperkaya pemahaman dan penghargaan masyarakat terhadap budaya melalui penyediaan koleksi bahan bacaan. Selain itu, fungsi ini juga mencakup upaya perpustakaan untuk meningkatkan pemahaman dan penghargaan terhadap budaya di kalangan seluruh anggota masyarakat penggunanya melalui berbagai kegiatan seperti pameran, pertunjukan, diskusi buku, sesi dongeng, dan kegiatan lainnya.

f. Fungsi Rekreasi

Dalam fungsi ini, perpustakaan memberikan akses kepada informasi yang dapat menghibur penggunanya. Artinya, perpustakaan tidak hanya bertugas menyediakan materi yang meningkatkan pengetahuan atau keterampilan, tetapi juga harus menyediakan materi berkualitas untuk tujuan rekreasi. Materi ini bisa digunakan oleh pengunjung untuk mengisi waktu luang atau sebagai sarana hiburan. Fungsi rekreasi ini tidak hanya dilakukan dengan menyediakan koleksi bacaan, tetapi juga dapat ditingkatkan dengan menyediakan fasilitas lain di perpustakaan seperti permainan papan, komputer, atau media audio visual seperti televisi dan VCD. Selain itu, perpustakaan dapat meningkatkan fungsi rekreasi ini dengan desain interior yang nyaman dan menarik.

## 2. Faktor-faktor Penyebab Kerusakan Bahan Pustaka

Pemeliharaan bahan pustaka tidak asing lagi bagi pustakawan dan tugas pelestarian bahan pustaka ini bukanlah pekerjaan yang mudah. Pustakawan di negara tropis seperti Indonesia dihadapkan pada berbagai tantangan dalam menjaga kelestarian atau preservasi bahan pustaka. Kondisi suatu koleksi dianggap rusak ketika kualitasnya menurun sehingga tidak dapat dimanfaatkan sepenuhnya. Ada banyak faktor yang dapat menyebabkan kerusakan pada koleksi perpustakaan, bukan hanya karena penuaan akibat waktu semata. Berbagai faktor yang berkontribusi meliputi pengaruh fisika, kimia, biologi, keberadaan organisme, lingkungan, penanganan yang tidak tepat (karena faktor manusia), bencana alam, dan kecelakaan. Pentingnya memahami faktor-faktor yang menyebabkan kerusakan pada koleksi adalah agar lebih mudah menganalisis kebutuhan perlindungan atau pelestarian koleksi serta merencanakan tindakan selanjutnya. Semuanya bertujuan untuk melindungi nilai informasi yang terkandung serta mempertahankan bentuk fisik koleksi (Fatmawati, 2019).

Dalam (Fatmawati, 2019) Kerusakan bahan pustaka berasal dari dalam dan luar. Kerusakan bahan pustaka yang berasal dari dalam disebabkan oleh bahan pustaka itu sendiri contohnya, kualitas kertas, asam yang berasal dari sampul, lem, serta tinta yang terdapat pada bahan pustaka. Sementara itu kerusakan dari luar biasanya berasal dari sekitar bahan pustaka. Lebih lanjut peneliti mengelompokkan faktor kerusakan koleksi perpustakaan sebagai berikut:

### a. Faktor Kerusakan dari Dalam

Pembuatan kertas melibatkan proses mekanis dan kimia. Ini dapat menyebabkan penurunan kualitas kertas dan perubahan warna karena kerusakan pada cellulose kertas. Kualitas kertas terpengaruh oleh berbagai faktor, termasuk kualitas substrat yang digunakan, ketahanan kertas terhadap lingkungan, serta karakteristik unik dari setiap komponen kertas. Beberapa faktor yang biasanya mempengaruhi karakteristik kertas dan sulit dihindari oleh pengelola perpustakaan

termasuk senyawa asam, bahan perekat, lignin, dan jenis tinta yang digunakan. Kertas terdiri dari bahan kimia yang seiring waktu akan mengalami degradasi karena paparan suhu yang berfluktuasi dan intensitas cahaya yang bervariasi pada koleksi tersebut. Sampul koleksi yang terbuat dari karton seringkali mengandung asam yang kemudian dapat bermigrasi ke kertas dalam buku, menyebabkan penurunan kualitas kertas. Dalam situasi seperti ini, Kertas menjadi rapuh dan rentan terurai dengan cepat. Kehadiran senyawa asam dalam kertas akan mempercepat proses hidrolisis, yang menyebabkan pelapukan kertas semakin cepat terjadi seiring dengan percepatan hidrolisis tersebut.

b. Faktor Kerusakan dari Luar

Faktor kerusakan dari luar ini disebabkan oleh faktor di luar buku itu sendiri diantaranya:

1) Faktor Fisika

a) Cahaya

Pencahayaan memiliki dampak pada keadaan koleksi. Dalam (Fatmawati, 2019) Soraya dan Damayanti menjelaskan bahwa kerusakan pada koleksi karena paparan cahaya sangat tergantung pada panjang gelombang dan durasi pencahayaan. Semakin pendek panjang gelombang dan semakin lama durasi pencahayaan, semakin cepat koleksi akan mengalami kerusakan. Cahaya merupakan bentuk energi elektromagnetik yang berasal dari sinar matahari atau lampu listrik. Paparan cahaya ini akan mempercepat oksidasi molekul selulosa, yang dapat mengakibatkan pemutusan ikatan kimia pada molekul tersebut. Cahaya memiliki efek yang memudar, yang menyebabkan kertas memudar dan tinta memudar. Alat yang digunakan untuk mengukur cahaya disebut lux meter. Pencahayaan optimal untuk koleksi perpustakaan adalah pada tingkat kecerahan 40 lux.

#### b) Udara

Pencemaran udara seperti polutan atmosferik, asap, debu, dan kotoran dapat menyebabkan kerusakan pada koleksi. Secara umum, semua zat pencemar yang terdapat dalam udara dapat membahayakan koleksi. Contoh-contoh pencemaran udara meliputi gas sulfur dioksida, gas hidrogen sulfida, dan gas nitrogen oksida yang berasal dari pembakaran minyak bumi oleh pabrik dan kendaraan bermotor, yang dapat merusak koleksi. Sulfur dioksida dan nitrogen oksida dapat bereaksi dengan oksigen dan uap air di udara, membentuk asam yang dapat merusak koleksi. Debu memiliki kecenderungan untuk menempel pada koleksi yang terbuka, oleh karena itu, menempatkan koleksi dalam display dengan penutup kaca akan melindunginya dari pengaruh debu. Debu, kotoran, dan partikel lainnya yang terbawa oleh udara dapat merusak koleksi, terutama jika ruang koleksi memiliki kelembaban tinggi yang dapat menyebabkan timbulnya noda permanen pada koleksi.

#### c) Suhu dan kelembaban

Suhu dan kelembaban udara yang tidak stabil dapat menyebabkan penurunan kualitas kertas dan kerusakan koleksi menjadi lebih cepat. Suatu suhu yang terlalu rendah dapat menyebabkan pertumbuhan jamur pada kertas karena kelembaban yang tinggi, sementara suhu yang terlalu tinggi dapat membuat kertas mudah rapuh. Alat untuk mengukur suhu disebut termometer, sementara untuk mengukur kelembaban udara disebut hygrometer. Namun, terdapat juga alat yang disebut thermohygrograph yang dapat mengukur keduanya secara bersamaan. Kelembaban udara menjadi katalisator yang memicu pembentukan asam pada kertas. Hubungan antara suhu dan kelembaban udara bersifat terbalik. Artinya, semakin tinggi suhu, semakin rendah kelembaban udara, dan sebaliknya. Tingkat suhu

dan kelembaban udara mempengaruhi kondisi koleksi. Kelembaban relatif di bawah 30% dapat menyebabkan material menjadi kering dan rapuh, sementara kelembaban di atas 75% dapat memicu pertumbuhan jamur. Idealnya, suhu ruang koleksi perpustakaan sebaiknya berada di kisaran 20-24°C dan kelembaban udara sebaiknya berada pada rentang 45-60% RH.

## 2) Faktor Biologi

### a) Serangga

Hal yang harus diperhatikan oleh pustakawan dalam merawat bahan pustaka bukan hanya binatang pengerat yang menjadi musuh tapi juga serangga menjadi musuh. Serangga tersebut diantaranya ialah rayap, kecoa, dan kutu buku.

### b) Jamur

Jamur merupakan tumbuhan parasit yang menumpang hidup pada sembarang tempat dan bisa hidup pada kertas yang memiliki kelembapan udara. Pada bagian buku atau naskah kuno yang paling cepat terserang jamur ialah pinggir atas buku kemudian kulit dan punggung buku.

## 3) Faktor lainnya

### a) Bencana Alam

Bencana alam, seperti banjir, gempa bumi, tsunami, letusan gunung, badai, angin topan, gerakan tanah, dan lainnya, merupakan ancaman yang tidak dapat diprediksi kapan akan terjadi. Sebagai contoh, ancaman eksternal yang disorot dalam pembahasan ini adalah gempa bumi. Daerah yang berada di atas lempeng tektonik yang aktif cenderung rentan terhadap gempa bumi. Dalam situasi di mana gedung perpustakaan hanya terdiri dari satu lantai, orang-orang mungkin dapat dengan cepat keluar dari gedung saat terjadi gempa bumi. Namun, hal ini menjadi lebih sulit jika gedung perpustakaan tersebut besar dan memiliki beberapa lantai. Oleh karena itu, memastikan bahwa perpustakaan

dirancang dan dibangun dengan memperhatikan keamanan dari ancaman gempa bumi menjadi sangat penting. Selain itu, pemasangan fungsi dan rambu keselamatan yang sesuai dengan kode-kode bangunan perpustakaan juga diperlukan.

b) Manusia

Kerusakan koleksi terkait dengan perlakuan yang tidak benar biasanya disebabkan oleh faktor manusia. Perlakuan yang tidak tepat terhadap koleksi, baik oleh pengunjung maupun staf perpustakaan, merupakan penyebab kerusakan utama. Dalam kehidupan sehari-hari, ada contoh-contoh perilaku sederhana yang dapat merusak koleksi perpustakaan. Contohnya adalah melipat halaman buku saat membacanya, menggunakan buku sebagai alas tangan saat mengetik di komputer, membaca sambil tiduran, membuka halaman buku dengan air liur, makan dan minum sambil membaca, melakukan vandalisme seperti mencoret-coret atau menandai halaman penting dengan stabilo, mencuri buku secara sengaja, meminjam buku tanpa izin, atau merusak buku dengan memotong atau menyobek halaman tertentu. Upaya untuk mengubah kebiasaan pengunjung agar tidak merusak koleksi dapat dilakukan melalui sosialisasi dan edukasi tentang perlakuan yang benar terhadap koleksi serta langkah-langkah pencegahan kerusakan. Kesadaran diri, termasuk pendekatan spiritual, juga perlu ditingkatkan, seperti pemasangan poster edukatif yang menginspirasi dan menyentuh hati pengunjung. Meskipun ada faktor manusia lain yang dapat merusak koleksi, seperti kebakaran, kerusuhan, perang, atau ledakan bom, namun semua ini juga dapat berpotensi merusak koleksi perpustakaan.

### 3. Strategi Preservasi

Pengertian strategi memiliki berbagai macam serta dikemukakan oleh para ahli dalam bukunya masing-masing. Kata strategi berasal dari kata *Strategos* dalam bahasa Yunani merupakan gabungan dari *Stratos* atau tentara dan *ego* atau pemimpin. Pada dasarnya strategi merupakan alat untuk mencapai tujuan. Strategi merupakan rangkaian kegiatan yang tersusun secara sistematis. Dalam strategi yang baik terdapat koordinasi tim kerja yang memiliki tema dan menjadi faktor pendukung yang sesuai dengan prinsip gagasan dalam mencapai tujuan yang diinginkan secara efektif (Aprida, 2022).

Selain itu pengelolaan perpustakaan berfungsi sebagai sarana untuk mengatur sumber-sumber informasi yang dapat dimanfaatkan dalam rangka memenuhi kebutuhan informasi para pengunjung perpustakaan. Sebagai sarana berkumpulnya informasi tentu adanya penjagaan koleksi agar selalu terjaga dengan baik. Oleh karena itu program preservasi penting diselenggarakan agar perpustakaan dapat mempertahankan serta menjaga informasi yang ada didalamnya. Fatmawati mengatakan bahwa aktivitas preservasi tidak hanya menjadi tanggung jawab pustakawan, tetapi juga membutuhkan kesadaran dari pemustaka yang menggunakan dan memanfaatkan koleksi perpustakaan (Maharani, 2022). Dalam kegiatan preservasi terdapat kegiatan konservasi karena konservasi sendiri merupakan program dari kegiatan preservasi dimana salah satu tugasnya adalah menghambat laju kerusakan bahan perpustakaan. Konservasi itu sendiri merupakan tindakan pengawetan yang mencakup suatu kebijakan pemeliharaan sebagai salah satu upaya pencegahan dalam melindungi bahan pustaka dari kerusakan (Ilmi & Sulistyoningtyas, 2022). Menurut Sulisty Basuki, preservasi adalah upaya untuk menjaga keberlangsungan bahan pustaka dan arsip, yang meliputi kebijakan pengelolaan, aspek keuangan, sumber daya manusia, metode, dan teknik penyimpanan (Prabowo, 2016). Maksud dari pelestarian bahan pustaka ini adalah menjaga isi informasi dalam bahan pustaka entah dengan mengubah

mediannya atau mempertahankan bentuk aslinya sehingga dapat dimanfaatkan secara optimal. Kata pelestarian sendiri masih sangat luas cakupannya termasuk pertimbangan manajerial, keuangan, penyimpanan, staf, kebijakan, akomodasi serta teknik pelestarian bahan perpustakaan (Fatmawati, 2018b)

Pelaksanaan pelestarian didasarkan pada suatu kebijakan merupakan suatu dokumen yang berisi maksud preservasi secara rinci dan prosedur yang dimiliki. Pelaksanaan kebijakan preservasi diperoleh melalui proses perencanaan mulai dari proses penelusuran, survei kondisi, dan penelitian cara-cara pelestarian yang dilakukan. Berbasis pada kebijakan tersebut, pelestarian bahan pustaka bertujuan untuk menjaga kandungan informasi koleksi agar lebih awet dan dapat dikembangkan lebih lanjut. Selanjutnya, ada tiga bentuk kegiatan pelestarian, yaitu bersifat preventif, kuratif, dan restoratif. Preventif adalah tindakan pencegahan dari akibat aspek eksternal dan aspek internal yang menyebabkan bahan pustaka atau naskah kuno mengalami kerusakan. Definisi pelestarian menurut IFLA (*International Federation of Library Associations*) mencakup semua aspek usaha melestarikan bahan pustaka, keuangan, ketenagaan, metode dan teknik, serta penyimpanannya. Program preservasi yang bersifat preventif adalah berurusan dengan tindakan pencegahan kerusakan pada koleksi.

Kegiatan preventif ini dapat dilihat beberapa kegiatan, di antaranya reproduksi sebagai upaya mereproduksi bahan pustaka dengan cara fotokopi, pembuatan bentuk mikro, digitalisasi atau alih media, dan pembuatan duplikasinya. Naskah kuno menjadi salah satu bahan pustaka yang perlu direproduksi kembali karena langka, penting, bernilai historis, serta mudah rusak. Preventif dengan cara fumigasi atau pengasapan adalah kegiatan yang bertujuan untuk membunuh jamur maupun serangga yang tumbuh pada bahan kertas. Fumigasi dapat dilaksanakan dalam kotak, lemari fumigasi, ruang fumigasi, ruang penyimpanan arsip, ruang perpustakaan, maupun ruang deposit. Selain itu, deasidifikasi adalah

kegiatan pelestarian bahan pustaka dengan cara menghentikan proses keasaman yang terdapat pada kertas.

Kegiatan kuratif merupakan tindakan untuk perawatan/penanganan arsip maupun bahan pustaka dengan memperhatikan keutuhan informasi yang terkandung di dalamnya. Apabila arsip maupun bahan pustaka sudah terlihat rusak entah disebabkan oleh faktor manusia ataupun alam, maka perlu dilakukan penanganan lebih lanjut dengan cara perbaikan arsip menggunakan preservasi kuratif. Kegiatan bersifat kuratif dapat dilihat dalam sejumlah bentuk, di antaranya, laminasi, enkapsulasi, dan penjilidan. Laminasi merupakan proses melapisi bahan pustaka dengan kertas khusus, agar bahan pustaka menjadi lebih awet. Pelapis bahan pustaka ini menahan polusi atau debu yang menempel di bahan pustaka, sehingga tidak beroksidasi dengan polutan. Adapun enkapsulasi adalah suatu cara melindungi kertas dari kerusakan yang bersifat fisik, misalnya, rapuh karena jamur, pengaruh asam, karena dimakan serangga, kesalahan penyimpanan, dan sebagainya. Sedangkan, penjilidan adalah proses, cara menjilid bahan pustaka dengan tujuan untuk melindungi koleksi dari kerusakan. Di samping itu, penjilidan buku dilakukan sebagai upaya menjamin urutan halamannya, sekaligus menjaga keawetan buku. Adapun restoratif merupakan suatu istilah dalam pelestarian bahan pustaka yang diambil dari kata restoration yang berarti suatu perbaikan.

Restorasi menurut definisi yang diberikan IFLA (*International Federation of Library Associations*) menunjuk pada pertimbangan dan cara yang digunakan untuk memperbaiki bahan pustaka dan arsip yang rusak. Secara umum kegiatan restorasi diartikan sebagai upaya perbaikan bahan perpustakaan yang telah mengalami kerusakan dengan memperbaiki tampilan fisik dokumen, sehingga paling tidak dapat mendekati keadaan semula sesuai dengan aturan dan etika konservasi yang berlaku.

Martoatmodjo menjelaskan bahwa ada tiga jenis kegiatan preservasi, yaitu preventif, kuratif, dan restoratif.

- a. Preventif adalah upaya untuk memperpanjang umur dokumen dengan menjaga, mengawasi, dan mencegah kerusakan fisik yang mungkin disebabkan oleh berbagai faktor seperti kimia, biota, dan fisika.
- b. Kuratif adalah perawatan berkelanjutan yang fokus pada koleksi perpustakaan, meliputi fumigasi, deadisifikasi, dan pembersihan secara berkala.
- c. Restoratif adalah tindakan perbaikan terhadap koleksi yang telah rusak, seperti penjilidan, pemutihan, dan penambalan. (Cahyani & Khadijah, 2023)

Selain itu strategi yang dilakukan dalam preservasi koleksi manuskrip ialah transliterasi dan juga digitalisasi. Menurut Siti Baroroh Baried sebagaimana yang dikutip oleh (Aprida, 2022) transliterasi adalah pergantian jenis tulisan, huruf demi huruf untuk memperkenalkan huruf arab jawi melayu menjadi bahasa latin yang dapat dipahami makna yang terkandung dalam manuskrip. Selanjutnya strategi preservasi koleksi manuskrip ialah digitalisasi. Digitalisasi naskah merupakan upaya mempertahankan serta menyelamatkan naskah kuno dengan memanfaatkan teknologi digital seperti *soft file*, foto digital dan mikrofilm (Yasin, 2021). Strategi preservasi adalah pendekatan dan metode yang digunakan untuk melindungi dan menjaga koleksi, seperti buku, manuskrip, dan dokumen lainnya, agar tetap dapat diakses dan digunakan dalam jangka waktu yang lama diantaranya:

- a. Pengendalian Lingkungan: Mempertahankan kondisi lingkungan yang optimal, termasuk suhu, kelembaban, pencahayaan, dan kualitas udara, untuk mencegah kerusakan fisik dan kimia pada bahan pustaka.
- b. Penyimpanan yang Tepat: Menggunakan bahan dan metode penyimpanan yang tepat, seperti kotak arsip asam bebas, map, dan rak yang sesuai untuk menjaga koleksi agar tidak rusak.
- c. Restorasi dan Konservasi: Menggunakan teknik dan prosedur yang aman untuk memperbaiki dan memperkuat bahan yang sudah mengalami kerusakan.

- d. Digitalisasi: Membuat salinan digital dari bahan fisik untuk mengurangi penanganan langsung dan meningkatkan aksesibilitas.
- e. Pelatihan dan Pendidikan: Memberikan pelatihan kepada staf perpustakaan dan pengguna tentang pentingnya preservasi dan cara menangani bahan pustaka dengan benar.
- f. Penanganan Bencana: Mengembangkan rencana penanganan bencana untuk melindungi koleksi dari risiko seperti kebakaran, banjir, dan kerusakan lainnya.

Dalam (Rifauddin & Pratama, 2020) tujuan pelestarian dan manfaat pelestarian koleksi manuskrip sebagai berikut:

a. Memperpanjang Umur Koleksi

    Pelestarian bertujuan agar koleksi manuskrip dapat bertahan lebih lama dan tetap dapat diakses oleh generasi mendatang.

b. Menghormati Nilai Budaya dan Sejarah

    Manuskrip memiliki nilai budaya dan sejarah yang tinggi, dan pelestarian memastikan nilai-nilai ini tetap terjaga.

c. Mendukung Penelitian dan Pendidikan

    Koleksi manuskrip yang terawat dengan baik dapat digunakan untuk penelitian dan pendidikan.

d. Menghargai Identitas Budaya

    Pelestarian koleksi manuskrip membantu menghargai dan memperkuat identitas budaya suatu masyarakat.

e. Sumber Pengetahuan

    Manuskrip berisi pengetahuan tentang berbagai aspek kehidupan, termasuk sastra, ilmu pengetahuan, dan agama.

f. Pengenalan Generasi Muda

    Pelestarian memungkinkan generasi muda memahami warisan budaya dan sejarah melalui manuskrip.

#### **4. Diseminasi Informasi**

    Diseminasi informasi adalah terkait dengan komunikasi dalam penggunaan unsur 5W+1H namun, proses komunikasi dan diseminasi

informasi yang produktif hanya akan terjadi apabila sumber informasi mampu membuat penerima informasi percaya dan melakukan suatu inovasi yang di terimanya.

Fungsi pustakawan dalam diseminasi informasi yaitu memperkenalkan informasi kepada pemustaka melalui jurnal-jurnal elektronik yang telah di sediakan dengan cara mempromosikannya lewat brosur ataupun internet. Bagi pemustaka yang datang langsung ke perpustakaan pustakawan dapat menjelaskannya atau mempromosikan secara langsung kepada pemustaka. Atau bahkan pemustaka menemukan informasi yang di butuhkan seperti megenai koleksi manuskrip.

## **5. Koleksi Manuskrip**

Dalam Kamus Besar Bahasa Indonesia (KBBI) manuskrip ialah naskah tulisan yang menjadi kajian filologi. Dalam peraturan Pemerintah Republik Indonesia Nomor 43 Tahun 2007 pasal 1 naskah kuno adalah semua dokumen tertulis yang tidak dicetak atau diperbanyak dengan cara lain, baik berada di dalam negeri maupun di luar negeri yang berumur sekurang-kurangnya 50 (lima puluh) tahun, dan mempunyai nilai penting bagi kebudayaan nasional, sejarah, dan ilmu pengetahuan. Manuskrip juga salah satu sumber yang paling otentik yang dapat mendekatkan jarak antara masa lalu dan masa kini. Manuskrip juga menyimpan informasi dan pengetahuan masyarakat lampau yang diturunkan secara turun-temurun.

Secara umum terdapat tiga jenis naskah yang beredar di Indonesia diantaranya manuskrip islam yaitu manuskrip berbahasa dan tulisan arab. Selanjutnya manuskrip jawi ialah manuskrip yang ditulis dengan huruf arab tapi berbahasa melayu. Kemudian manuskrip pegon adalah manuskrip yang ditulis dengan huruf arab tapi menggunakan bahasa daerah seperti bahasa Jawa, Sunda, Bugis, Buton, Banjar, Aceh dan Lainnya (Wakhid, 2022).

Pelestarian manuskrip sangat penting karena manuskrip merupakan warisan budaya dan intelektual yang tak ternilai harganya. Manuskrip sering kali berisi pengetahuan, sejarah, dan karya sastra yang unik, yang

tidak hanya merefleksikan masa lalu tetapi juga memberikan wawasan berharga untuk masa kini dan masa depan. Tanpa upaya pelestarian yang tepat, manuskrip-manuskrip ini berisiko mengalami kerusakan fisik, seperti lapuk, sobek, atau rusak akibat faktor lingkungan seperti kelembaban dan suhu yang ekstrem. Selain itu, ancaman dari serangga dan jamur juga bisa merusak teks dan gambar yang ada dalam manuskrip. Melalui pelestarian yang cermat, kita dapat memastikan bahwa informasi dan cerita yang tersimpan dalam manuskrip tetap terjaga, sehingga generasi mendatang dapat terus belajar dan mengambil manfaat dari warisan ini. Pelestarian manuskrip juga berperan penting dalam mempertahankan identitas dan keanekaragaman budaya, serta mendorong penelitian dan inovasi dalam berbagai bidang ilmu pengetahuan.

Undang-Undang No. 5 Tahun 2017 tentang Pemajuan Kebudayaan menegaskan pentingnya perlindungan dan pelestarian manuskrip sebagai bagian integral dari warisan budaya bangsa. Dalam undang-undang tersebut, manuskrip diakui sebagai salah satu objek pemajuan kebudayaan yang harus dilindungi, dikembangkan, dan dimanfaatkan. Pasal-pasal dalam undang-undang ini menetapkan kewajiban pemerintah dan masyarakat untuk menjaga kelestarian manuskrip, yang mencakup berbagai bentuk tulisan tangan kuno yang memiliki nilai sejarah, ilmiah, dan budaya. Melalui kebijakan ini, diharapkan manuskrip dapat terus dipelihara dan diakses oleh generasi sekarang dan yang akan datang, sehingga keberlanjutan pengetahuan dan kebijaksanaan lokal yang terkandung dalam manuskrip dapat terjaga. Selain itu, pemajuan kebudayaan melalui pelestarian manuskrip juga berfungsi untuk memperkuat identitas nasional dan memperkaya khazanah budaya Indonesia di kancah internasional.

## B. Penelitian yang Relevan

Berdasarkan beberapa kajian pustaka yang telah peneliti telusuri terdapat beberapa penelitian tentang preservasi koleksi manuskrip yang telah dilakukan oleh peneliti sebelumnya. Meskipun pada penelitian tersebut memiliki beberapa kemiripan dengan penelitian yang penulis lakukan saat ini, namun dalam penelitian tersebut juga memiliki perbedaan. Penelitian-penelitian tersebut sebagai berikut:

1. Penelitian pertama berjudul “Strategi Pelestarian dan Penyelamatan Khazanah Kesusastraan melayu klasik koleksi masyarakat di Beberapa Tempat di Sumatera” ditulis oleh Sesilia Seli, Mohamad Mokhtar Bin Abu Hasan, dan Pramono tahun 2019. Tujuan dari penelitian ini ialah menawarkan strategi pelestarian dan penyelamatan naskah di wilayah Sumatera dan menggambarkan kondisi naskah-naskah tersebut. Kajian tersebut dilakukan dengan teknik pengumpulan data berupa observasi, wawancara, *Focus Group Discussion* (FGD) dan studi pustaka. Dalam kajian ini menggambarkan bahwa Sumatera merupakan sumber kesusastraan melayu berbentuk naskah yang penting di Indonesia. Ribuan naskah masih tersebar di tengah masyarakat sebagai koleksi pribadi, namun sayangnya banyak naskah yang rusak dan mendekati kerusakan. Selain itu kerusakan naskah tersebut disebabkan oleh beberapa faktor diantaranya faktor fisiologis biologis serta ketidaktahuan oleh pemilik naskah tentang cara merawat dan menyimpan naskah sehingga mempercepat kerusakan naskah tersebut. Tulisan ini memberikan solusi cara merawat serta menjaga kerusakan pada naskah kuno. Masyarakat pemilik naskah kuno yang tersebar di Riau dapat menjadikan tulisan ini sebagai acuan dalam perawatan naskah. Selain menawarkan strategi pelestarian serta penyelamatan naskah, tulisan ini juga memberikan gambaran naskah yang dimiliki di setiap daerah Sumatera.
2. Penelitian selanjutnya ialah “Strategi dan Tantangan Pelestarian Manuskrip di Perpustakaan Rumoh Manuskrip Aceh” yang ditulis oleh Nataca Aprida tahun 2022. Tujuan penelitian ini adalah mendeskripsikan

strategi pelestarian manuskrip di Perpustakaan Rumoh Manuskrip Aceh, selain itu penelitian ini memaparkan tantangan apa saja yang dihadapi Perpustakaan Rumoh Manuskrip Aceh dalam melakukan pelestarian. Tantangan itu berupa tidak adanya sumber daya manusia di bidang restorasi serta mengingat biaya pelestarian yang cukup mahal. Perpustakaan Rumoh Manuskrip Aceh memiliki sekitar 482 manuskrip. Kajian penelitian ini dilakukan dengan teknik pengumpulan data yakni observasi, wawancara, serta dokumentasi. Penelitian ini menggunakan pendekatan kualitatif dengan metode deskriptif.

3. Penelitian berikutnya adalah “Kontekstual Pelestarian Naskah Kuno/Manuskrip dalam Menggali Kearifan Lokal sebagai Social Capital membangun Bangsa: sebuah Tinjauan UU No. 43/2007 tentang perpustakaan” yang ditulis oleh Adin Bondar. Fokus utama penelitian ini ialah telaah terhadap UU No. 43/2007 tentang perpustakaan yakni masalah pelestarian naskah kuno. Dalam penelitian ini menggambarkan bahwasanya warisan-warisan budaya dari para leluhur yang memiliki nilai-nilai penting dalam kehidupan belum terhimpun atau belum terkumpul dan dirawat serta dilestarikan secara maksimal. Tulisan ini juga menggambarkan bahwa generasi muda saat ini tidak memahami betul arti penting melestarikan manuskrip. Selain itu juga manuskrip memiliki makna serta barang yang bernilai penting bagi bangsa ini. Mengupas tentang pelestarian teks kuno bukanlah tentang kembali kepada masa lalu, melainkan tentang relevansi sejarah dan makna tersiratnya yang masih berperan penting dalam konteks saat ini. Dalam teks-teks kuno dan manuskrip sejarah, terdapat pesan-pesan yang berharga dalam menyelesaikan tantangan-tantangan yang dihadapi bangsa dan masyarakat pada masa kini. Dengan meneliti isi dan pesan yang terdapat dalam berbagai teks kuno, dapat disadari bahwa terdapat banyak nilai-nilai kemanusiaan, kebangsaan, dan hukum yang dapat menjadi pedoman dan inspirasi bagi bangsa saat ini. Oleh karena itu, nilai-nilai yang terkandung dalam teks-teks kuno ini harus dijaga dan ditemukan kembali sebagai

bagian integral dari karakter bangsa, yang mempromosikan harmoni antara manusia, hubungan manusia dengan penciptanya, dan keseimbangan dengan alam. Tulisan ini juga menggambarkan kerangka konseptual pelestarian manuskrip yang dapat membangun karakter bangsa.

4. Penelitian berikutnya dilakukan oleh Nabila Aulia tahun 2023, dengan judul penelitian ” Peran pustakawan di Perpustakaan Universitas Indonesia dalam upaya preservasi digital pada koleksi *e-local content* (Studi khusus pada Perpustakaan Universitas Indonesia Pondok Cina, Beji Depok). Penelitian ini menggunakan penelitian kualitatif. Hasil penelitian ini menunjukkan bahwa peran pustakawan dalam preservasi masih rendah. Layanan yang diberikan oleh pustakawan belum maksimal.
5. Penelitian yang dilakukan oleh Hestianna Nurcahyani 2022 yang berjudul ” Peran pustakawan dalam kegiatan preservasi bahan pustaka di perpustakaan FMIPA Universitas Padjadjaran, penelitian ini menggunakan penelitian kualitatif, tujuan yang hendak dicapai yaitu bertujuan untuk mengetahui peran pustakawan dalam kegiatan preservasi bahan pustaka di perpustakaan FMIPA Universitas Padjadjaran.

Berdasarkan kelima hasil penelitian di atas dapat diketahui persamaan yang dimiliki oleh penelitian ini dan sebelumnya ialah mengenai upaya pelestarian atau preservasi Manuskrip atau naskah kuno. Adapun perbedaannya terletak pada tempat dan tahun penelitian. Penelitian ini akan membahas Strategi Pustakawan Dalam Preservasi Dan Diseminasi Informasi Manuskrip di Perpustakaan dan Kearsipan Provinsi Riau.

## **BAB III**

### **METODE PENELITIAN**

#### **A. Jenis Penelitian**

Jenis penelitian ini kualitatif dengan pendekatan deskriptif yang bertujuan untuk menjelaskan suatu objek, fenomena, atau setting sosial. Hasil penelitian disajikan dalam bentuk tulisan naratif yang mencakup kutipan-kutipan data fakta yang ditemukan di lapangan. Penelitian kualitatif melibatkan pengumpulan data dari suatu konteks alami dengan maksud untuk menggambarkan fenomena yang sedang terjadi. Dalam pendekatan ini, peneliti berperan sebagai instrumen utama, pengambilan data dilakukan secara purposive, teknik pengumpulan data menggunakan triangulasi, analisis data bersifat induktif, dan fokus hasil penelitian lebih ditekankan pada makna daripada generalisasi (Anggito & Setiawan, 2019).

Purposive sampling adalah teknik pemilihan sampel di mana peneliti secara sengaja memilih individu atau kelompok yang dianggap paling memahami atau memiliki pengalaman yang relevan dengan topik penelitian. Tujuan dari metode ini adalah untuk mendapatkan informasi yang mendalam dan kaya tentang fenomena yang sedang diteliti. Peneliti memilih partisipan berdasarkan kriteria tertentu yang sesuai dengan kebutuhan penelitian, sehingga data yang dikumpulkan dapat memberikan wawasan yang komprehensif.

#### **B. Latar dan Waktu Penelitian**

##### **1. Tempat penelitian**

Penelitian ini berlokasi di Dinas Perpustakaan Dan Kearsipan Provinsi Riau. Perkiraan waktu penelitian sekitar 2 bulan dimulai bulan Maret 2025.

## 2. Waktu penelitian

**Tabel 3. 1**  
**Waktu Penelitian**

No	Kegiatan	Tahun 2024-2025											
		Bulan											
		Jul	Agus	Sep	Okt	Nov	Des	Jan	Feb	Mar	Apr	Mei	Ags
1	Observasi Awal												
2	Keluar Pembimbing												
3	Pembuatan Proposal												
4	Bimbingan												
5	Seminar Proposal												
6	Penelitian												
7	Sidang Munaqasyah												

**C. Subjek Penelitian**

Preservasi manuskrip di Dinas Perpustakaan dan Kearsipan Provinsi Riau. Dengan mewawancarai pustakawan bagian pelestarian bahan perpustakaan terkait preservasi manuskrip.

**D. Instrumen Penelitian**

Instrumen penelitian kualitatif adalah alat atau metode yang digunakan untuk mengumpulkan data kualitatif, yang biasanya berbentuk narasi atau deskripsi. Dalam penelitian kualitatif, peneliti memiliki peran yang sangat penting dalam mengumpulkan data, sehingga dapat dikatakan bahwa peneliti itu sendiri merupakan instrumen dalam penelitian kualitatif. Menurut Miles, keberadaan peneliti di lapangan dalam penelitian kualitatif adalah suatu hal

yang tidak bisa dihindari karena peneliti berperan sebagai instrumen penelitian serta bertugas sebagai pengumpul data. Saat permasalahan penelitian kualitatif belum jelas dan pasti sehingga yang menjadi instrumen utama adalah peneliti sendiri. Saat fokus penelitian sudah jelas kemudian instrumen penelitian dikembangkan melalui observasi dan wawancara. (Anggito & Setiawan, 2019).

#### **E. Sumber Data**

Dalam memperoleh data penelitian. Data utama yang digunakan bersumber pada data langsung dan data pendukung. Adapun penjelasannya sebagai berikut:

1. Data primer adalah data yang didapatkan langsung melalui penelitian yang diperoleh melalui wawancara dan pengamatan di lapangan Dalam hal ini yang menjadi data primer adalah pustakawan bagian preservasi di Perpustakaan Provinsi Riau yaitu Ibu Adinda, S.S.T. dan kegiatan terkait preservasi di lembaga tersebut.
2. Data Sekunder adalah data tambahan agar menguatkan data primer yang didapatkan peneliti. Data sekunder berupa profil, sejarah, jumlah koleksi manuskrip di Perpustakaan Provinsi Riau.

#### **F. Teknik Pengumpulan Data**

Teknik yang diterapkan untuk mendapatkan informasi dalam suatu penelitian. Teknik pengumpulan data yang dilakukan peneliti dengan cara observasi, wawancara, dan dokumentasi.

##### **1. Teknik Observasi**

Menurut Denzin dan Lincoln (Anggito & Setiawan, 2019) “observasi merupakan pengumpulan data dimana peneliti dapat berinteraksi langsung dengan subjek penelitiannya”. Marie (Anggito & Setiawan, 2019) mengelompokkan teknik observasi menjadi tiga macam yaitu:

a. Observasi Partisipasi

Umumnya, pendekatan observasi ini diterapkan pada penelitian yang bersifat eksploratif. Terkadang disebut sebagai pengamatan partisipatif, di mana pengamat secara aktif terlibat dan ikut berpartisipasi dalam kehidupan yang diamati.

b. Observasi Sistematis

Pendekatan ini sering disebut sebagai pengamatan berkerangka karena sebelum melaksanakan pengamatan, dibuat suatu kerangka kerja yang menentukan apa yang akan diamati.

c. Observasi Eksperimental

Observasi ini memiliki karakteristik tertentu. Pertama, situasinya disusun sedemikian rupa sehingga pihak yang diamati tidak mengetahui tujuan dari pengamatan. Kedua, variasi situasi diciptakan untuk memprovokasi perilaku tertentu. Ketiga, pengamatan dilakukan dalam situasi yang seragam. Keempat, situasi yang dihasilkan disengaja. Kelima, upaya dilakukan untuk seakurat mungkin mengendalikan faktor-faktor yang dapat mempengaruhi hasil. Keenam, semua tindakan dan reaksi dari pengamatan dicatat secara teliti dan cermat.

Dari ketiga teknik observasi di atas peneliti menggunakan teknik observasi sistematis dimana sebelum melakukan observasi melakukan persiapan dengan membuat kerangka yang akan diobservasi.

2. Teknik Wawancara (*interview*)

Patton (Anggito & Setiawan, 2019) membagi wawancara didasarkan perencanaan pertanyaannya:

a. Wawancara Informal

Dalam jenis wawancara ini, interaksi antara pewawancara dan terwawancara dilakukan dalam suasana yang santai, normal, dan pertanyaan serta jawaban berlangsung seperti percakapan sehari-hari.

b. Pendekatan Wawancara dengan Petunjuk Umum

Metode wawancara ini mengharuskan pewawancara membuat kerangka dan garis besar pertanyaan yang akan diajukan secara berurutan. Pendekatan ini mencakup petunjuk agar proses dan isi pertanyaan tetap mencakup pokok-pokok yang telah direncanakan. Petunjuk tersebut didasarkan pada asumsi bahwa ada jawaban umum yang mungkin diberikan oleh responden.

c. Wawancara baku terbuka

Jenis wawancara ini merupakan wawancara yang menggunakan seperangkat pertanyaan baku. Urutan pertanyaan, kata-katanya dan cara penyajiannya sama untuk semua responden. Wawancara ini bermanfaat dilakukan pewawancara ada beberapa orang dan terwawancara cukup banyak jumlahnya.

Dari ketiga teknik wawancara diatas peneliti menggunakan teknik wawancara pendekatan petunjuk dimana peneliti membuat kerangka pertanyaan dan garis besar yang akan ditanyakan secara berurutan.

3. Dokumentasi

Satori dan Komariah “mengatakan bahwa dokumen ialah catatan kejadian lampau dalam bentuk lisan, tulisan, dan karya bentuk. Dokumen adalah kumpulan atau jumlah dari tulisan ataupun film berupa data yang akan ditulis, dilihat, disimpan dalam penelitian serta keperluan data yang diteliti dan mudah diakses” (Anggito & Setiawan, 2019).

Istilah dokumen ini merujuk pada foto, video, film, memo, surat, catatan harian serta segala macam yang dapat digunakan sebagai informasi tambahan sebagai bagian dari sumber data observasi dan wawancara (Anggito & Setiawan, 2019). Dari penjelasan diatas penulis menggunakan foto sebagai informasi tambahan.

### G. Teknik Analisis Data dan Interpretasi Data

Dalam penelitian ini peneliti menggunakan model analisis data kualitatif dari Miles dan Huberman. Mereka menggambarkan analisis data kualitatif sebagai berikut:

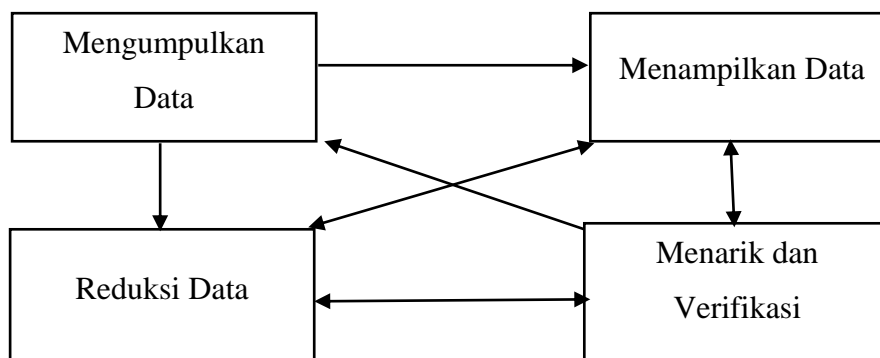

**Gambar 3. 1**  
**Model analisis data**

Dari tabel No 3.1 tahapan analisis data pertama dimulai dengan mengumpulkan data kemudian tahap kedua reduksi data yaitu proses memilih, menyederhanakan, meringkas, dan mentransformasikan data mentah. Kemudian tahapan ketiga menampilkan data yang sudah direduksi ke dalam suatu bentuk baik berupa tabel maupun narasi untuk membantu penarikan kesimpulan. Tahapan yang keempat ialah menarik dan verifikasi kesimpulan yakni proses menyimpulkan hasil penelitian sekaligus memverifikasi bahwa kesimpulan itu didukung dengan data yang telah dikumpulkan dan dianalisis. Menurut Leedy dan Ormrod (Sarosa, 2021) “dalam menganalisis data kualitatif peneliti menggunakan pendekatan induktif yang berarti kesimpulan muncul dari data kemudian diverifikasi dengan teori yang ada”.

Selanjutnya dalam analisis data penelitian kualitatif ialah interpretasi terhadap analisis data. Dalam Kamus Besar Bahasa Indonesia (KBBI) interpretasi merupakan pemberian kesan, tafsiran, pendapat atau pandangan teoritis terhadap sesuatu. Menurut Michael D. Myers dan Avison “

interpretasi hasil analisis data kualitatif sangat dipengaruhi oleh latar belakang dan subjektivitas peneliti” (Sarosa, 2021).

berikut beberapa langkah-langkah yang penulis lakukan dalam interpretasi data:

#### 1. Pengelompokan Data

Mengelompokkan data kualitatif menjadi kategori atau tema untuk memudahkan analisis. Menggunakan kode untuk mengidentifikasi dan menghubungkan potongan data yang relevan.

#### 2. Penafsiran Tema

Mengidentifikasi tema atau pola yang muncul dari data kualitatif. Menghubungkan tema tersebut dengan teori atau kerangka konseptual yang ada.

#### 3. Pembuatan Narasi

Mengembangkan narasi atau cerita berdasarkan data yang dikumpulkan untuk menggambarkan temuan penelitian dengan cara yang menarik dan mudah dipahami. Menggunakan kutipan langsung dari responden atau sumber data untuk mendukung interpretasi.

### **H. Teknik Penjaminan Keabsahan Data**

Teknik penjaminan keabsahan data adalah suatu proses yang dilakukan untuk memastikan bahwa data yang digunakan dalam suatu penelitian memiliki kualitas yang baik dan dapat dipercaya. dalam penjaminan keabsahan data peneliti menggunakan teknik triangulasi. Triangulasi ini digunakan pemeriksaan melalui sumber lainnya. Menurut Denzin “triangulasi sebagai teknik yang memanfaatkan penggunaan sumber, metode, penyidik, dan teori” (Moleong, 2020).

Patton menjelaskan bahwa triangulasi dengan sumber melibatkan membandingkan dan memverifikasi kebenaran informasi yang diperoleh dengan beberapa cara, seperti membandingkan data dari pengamatan dan wawancara, perbandingan antara informasi yang diungkapkan secara publik dan pribadi, serta membandingkan perspektif individu dengan berbagai

pandangan orang lain. Selain itu, triangulasi juga melibatkan perbandingan antara hasil wawancara dengan isi dokumen terkait. Triangulasi dengan metode melibatkan pengecekan konsistensi temuan penelitian dengan berbagai teknik pengumpulan data, serta memeriksa keandalan sumber data dengan metode yang sama. Selain itu, triangulasi juga bisa melibatkan peneliti atau pengamat lain untuk memverifikasi kebenaran data. Terakhir, triangulasi dengan teori melibatkan memeriksa konsistensi temuan dengan satu atau lebih teori yang relevan. (Moleong, 2020).

Dari penjelasan di atas dalam melakukan penjaminan keabsahan data, penulis menggunakan teknik triangulasi dimana membandingkan dan memverifikasi kebenaran informasi yang diperoleh melalui wawancara dengan beberapa sumber terkait strategi pustakawan dalam preservasi dan diseminasi informasi manuskrip di Perpustakaan Provinsi Riau. Teknik penjaminan keabsahan data adalah suatu proses yang dilakukan untuk memastikan bahwa data yang digunakan dalam suatu penelitian memiliki kualitas yang baik dan dapat dipercaya. Dalam penjaminan keabsahan data, peneliti menggunakan teknik triangulasi, yang merupakan pemeriksaan melalui sumber lainnya.

## **BAB IV**

### **HASIL PENELITIAN DAN PEMBAHASAN**

#### **A. Hasil Penelitian**

##### **1. Gambaran Umum Lokasi Penelitian**

###### **a. Sejarah Perpustakaan Provinsi Riau**

Dinas Perpustakaan dan Kearsipan Provinsi Riau berdasarkan Perda No. 8 Tahun 2008 merupakan pengembangan dari organisasi Dinas Perpustakaan dan Kearsipan Provinsi Riau. Perkembangan Perpustakaan dimulai pada tahun 1959 berdiri Perpustakaan Negara di Tanjung Pinang, pada tahun 1967 Perpustakaan Negara berpindah ke Pekanbaru seiring dengan berpindahnya Pusat Pemerintahan Provinsi Riau, pada tahun 1978 Perpustakaan Negara berubah menjadi Perpustakaan Wilayah yang merupakan UPT Kanwil Dep. P. & K. Perkembangan Perpustakaan di Provinsi Riau mulai menampakkan jati dirinya sejak tahun 1989 setelah secara organisasi menjadi Perpustakaan Daerah yang merupakan Instansi Vertikal dari Lembaga Pemerintah Non Departemen yaitu Perpustakaan Nasional Republik Indonesia.

Sementara itu pada tahun 1992 karena kebutuhan organisasi dibentuk Sub Bagian Arsip dan Ekspedisi yang merupakan bagian dari Biro Umum Pemerintah Daerah Provinsi Riau. Karena beban tugas yang semakin meningkat pada Tahun 1996 Sub Bagian Arsip dan Ekspedisi dikembangkan menjadi Kantor Arsip Daerah Provinsi Riau. Pada tahun 1997 Perpustakaan Daerah Provinsi Riau berubah nama lagi menjadi Perpustakaan Nasional Provinsi Riau. Pertumbuhan Perpustakaan di mulai pada tahun 1959 yaitu dengan berdirinya Perpustakaan Negara di Tanjung Pinang, kemudian pada tahun 1967 Perpustakaan Negara berpindah ke Kota Pekanbaru seiring dengan berpindahnya Pusat Pemerintahan Provinsi Riau, pada tahun 1978 Perpustakaan menjadi Perpustakaan Wilayah yang merupakan UPT (Unit Pelaksana Teknis) Kantor Wilayah Departemen Pendidikan dan Kebudayaan. Perkembangan Perpustakaan di Provinsi Riau mulai menampakkan jati

dirinya sejak tahun 1989 setelah secara organisasi menjadi Perpustakaan Daerah yang merupakan Instansi Vertikal dari Lembaga Pemerintah Non Departemen yaitu Perpustakaan Nasional Republik Indonesia.

Sementara itu pada tahun 1992 karena kebutuhan organisasi, dibentuklah Sub- Bagian Arsip dan Ekspedisi yang merupakan bagian dari Biro Umum Pemerintah Daerah Provinsi Riau. Hal ini dikarenakan beban tugas yang semakin meningkat. Pada Tahun 1996 Sub Bagian Arsip dan Ekspedisi di kembangkan menjadi Kantor Arsip Daerah Provinsi Riau. Pada tahun 1997 Perpustakaan Daerah Provinsi Riau berubah nama lagi menjadi Perpustakaan Nasional Provinsi Riau. Berdasarkan Peraturan Daerah Provinsi Riau Nomor: 28 Tahun 2001 tentang Pembentukan Susunan Organisasi dan Tata Kerja Badan Perpustakaan dan Arsip Provinsi Riau, kedua lembaga ini disatukan menjadi Badan Perpustakaan dan Arsip, sebagai amanat dari Undang-Undang Nomor: 22 Tahun 1999 tentang Pemerintahan Daerah yang sekarang telah di revisi menjadi Undang-undang Nomor 23 Tahun 2014 Tentang Pemerintahan Daerah. Berdasarkan UndangUndang Nomor. 23 Tahun 2017 Badan Perpustakaan, Arsip dan Dokumentasi Provinsi Riau berganti nama menjadi Dinas Perpustakaan dan Kearsipan Provinsi Riau.

Berdasarkan Perda Provinsi Riau Nomor: 28 Tahun 2001 Tentang Pembentukan, Susunan Organisasi dan Tata Kerja Badan Perpustakaan dan Arsip Provinsi Riau; kedua Lembaga ini disatukan menjadi Badan Perpustakaan dan Arsip, sebagai amanat dari Undang-undang Nomor: 22 Pemerintahan Daerah. Dengan diundangkannya UU No.43 Tahun 2007 tentang Perpustakaan, dan Peraturan Pemerintah No. 24 Tahun 2014 tentang Pelaksanaan UU No. 43 Tahun 2007 tentang Perpustakaan, diharapkan setiap orang mengetahuinya, demikian juga Pemangku Kepentingan / Stakeholders Perpustakaan. Kita tahu bahwa terbitnya UU No. 43 Tahun 2007 tentang Perpustakaan bertujuan untuk meningkatkan kecerdasan kehidupan bangsa melalui pengembangan dan

pendayagunaan perpustakaan sebagai sumber informasi berupa karya tulis, karya cetak, dan karya rekam.

Berdasarkan UU No. 23 Tahun 2017 Badan Perpustakaan, Arsip dan Dokumentasi Provinsi Riau berganti nama menjadi Dinas Perpustakaan dan Kearsipan Provinsi Riau. Gedung Perpustakaan Soeman Hs diresmikan pemakaiannya oleh Gubernur Riau H.M. Rusli Zainal pada tanggal 24 Juni 2008. Saat ini Perpustakaan Soeman Hs telah beberapa kali mendapatkan penghargaan Nasional di bidang fasilitas dan layanan berbasis teknologi informasi.

b. Visi dan Misi Dinas Kearsipan dan Perpustakaan Provinsi Riau

1) Visi

Terwujudnya Dinas Perpustakaan dan Kearsipan Provinsi Riau yang Profesional dalam Pengelolaan Perpustakaan, Arsip dan Dokumentasi sebagai sumber pengetahuan dan Informasi untuk mencapai Sumber Daya Manusia Riau yang berkualitas menunjang visi Riau 2020.

2) Misi

- a) Peningkatan kualitas Sumber Daya Manusia Dinas Perpustakaan dan Kearsipan Provinsi Riau
- b) Peningkatan pelayanan Perpustakaan, Kearsipan dan Dokumentasi kepada masyarakat
- c) Peningkatan minat dan budaya baca masyarakat serta pentingnya nilai guna arsip
- d) Peningkatan kualitas prasarana dan sarana Dinas Perpustakaan dan Kearsipan Provinsi Riau
- e) Peningkatan upaya-upaya pembinaan dalam rangka pematapan pengelolaan Perpustakaan Arsip dan Dokumentasi
- f) Peningkatan upaya dokumentasi pada usaha pembangunan Provinsi Riau

## c. Struktur Organisasi Dinas Perpustakaan Dan Kearsipan Provinsi Riau

**Gambar 4. 1**  
**Struktur Organisasi Dinas Perpustakaan dan Kearsipan Provinsi Riau**

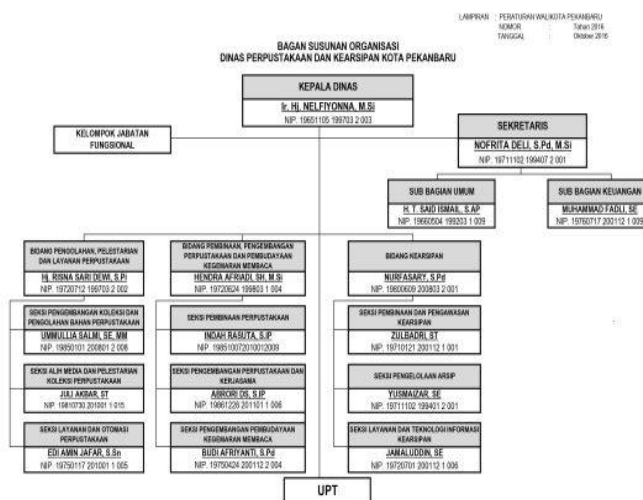

*Sumber: (Perpustakaan Dan Kearsipan Provinsi Riau).*

## d. Sarana dan Prasarana Preservasi Koleksi Manuskrip

**Tabel 4. 1**  
**Sarana dan Prasarana Preservasi Koleksi Manuskrip**

No	Sarana dan Prasarana	Keadaan
1	Kursi	Baik
2	Meja	Baik
3	AC	Baik
4	Kamera	Baik
5	Scanner	Baik
6	pH meter	Baik
7	Lighting	Baik
8	Aquades	Ada
9	Lem CMC	Ada
10	Masker	Ada
11	Sarung Tangan	Ada
12	Pisau cutter	Ada

13	Lakban	Ada
14	Tempat Penyimpanan Naskah ditutupi dengan kaca	Baik

## 2. Temuan Penelitian

Pada bagian ini peneliti menguraikan temuan penelitian yang telah dilaksanakan di Perpustakaan dan Kearsipan Provinsi Riau dimana yang menjadi informan utama dalam penelitian ini yakni Ibu Adinda, S.S.T. sebagai sub koordinator pelestarian bahan perpustakaan di Perpustakaan Provinsi Riau dan beberapa pustakawan dalam bidang pelestarian bahan perpustakaan.

### a. Profil koleksi manuskrip di Perpustakaan dan Kearsipan Provinsi Riau

Berdasarkan wawancara dengan Ibu Adinda Fiandini, S.S.T. sebagai sub koordinator pelestarian bahan perpustakaan terkait profil koleksi manuskrip sebagai berikut:

*“Saat ini, perpustakaan memiliki sekitar 25 manuskrip, di mana 21 di antaranya utuh. Dari 21 manuskrip utuh tersebut, 4 naskah tidak dikategorikan sebagai naskah kuno karena ternyata bukan tulisan tangan, melainkan cetakan. Koleksi manuskrip mencakup berbagai tema, seperti tasawuf, kitab, hikayat raja, ilmu agama, melayu kuno daerah Riau”.*

Selanjutnya peneliti melakukan wawancara dengan pustakawan bagian pelestarian bahan perpustakaan terkait profil koleksi manuskrip dimana peneliti menggunakan inisial Pustakawan 1/P1 sebagai berikut:

*“Kebanyakan naskah disini tentang ilmu-ilmu agama seperti tasawuf, fikih, tafsir dan lain-lain. Ada juga naskah melayu knno daerah ria dan syair raja siak, tambo dan lainnya. Untuk jumlah naskah kuno sendiri ada 25, namun 21 naskah yang utuh”.*

Dari hasil wawancara di atas dapat di simpulkan bahwa Perpustakaan memiliki total sekitar 25 manuskrip. Dari jumlah tersebut, 21 manuskrip dalam kondisi utuh. Terdapat 4 manuskrip yang tidak dikategorikan sebagai naskah kuno karena merupakan cetakan, bukan

tulisan tangan. Koleksi manuskrip mencakup berbagai tema, dengan dominasi pada ilmu agama, terutama tasawuf dan fikih. Selain itu, terdapat manuskrip tentang naskah melayu kuno daerah riau.

Faktor-faktor yang mempengaruhi kondisi kerusakan koleksi manuskrip di Perpustakaan Soeman HS

Berdasarkan wawancara dengan Ibu Adinda Fiandini, S.S.T. sebagai sub koordinator pelestarian bahan perpustakaan terkait faktor-faktor kerusakan manuskrip sebagai berikut:

*“... kerusakan naskah di perpustakaan biasanya faktor ruangan dan faktor lingkungan, ... kondisi kita yang dekat dengan di tengah-tengah kota itu mempengaruhi kerusakan. Jadi faktor utama kerusakan yang terjadi di perpustakaan ialah suhu dan letak geografis Perpustakaan. (hasil wawancara lengkap lihat lampiran)*

Selanjutnya peneliti melakukan wawancara dengan pustakawan bagian pelestarian bahan perpustakaan terkait faktor-faktor kerusakan manuskrip dimana peneliti menggunakan inisial Pustakawan 1/P1 sebagai berikut:

*“... kerusakan yang terjadi di perpustakaan ini faktor suhu dan keadaan perpustakaan yang berada dekat dengan di tengah-tengah kota”. (hasil wawancara lengkap lihat lampiran)*

Selanjutnya peneliti melakukan wawancara dengan pustakawan bagian pelestarian bahan perpustakaan terkait faktor-faktor kerusakan manuskrip dimana peneliti menggunakan inisial Pustakawan 2/P2 sebagai berikut:

*“... kerusakan naskah di perpustakaan biasanya disebabkan oleh faktor ruangan. ... kondisi geografis kami yang dekat dengan di tengah-tengah kota mempengaruhi kerusakan”. (hasil wawancara lengkap lihat lampiran)*

Selanjutnya peneliti melakukan wawancara dengan pustakawan bagian pelestarian bahan perpustakaan terkait faktor-faktor kerusakan

manuskrip dimana peneliti menggunakan inisial Pustakawan 3/P3 sebagai berikut:

*“... Kerusakan di perpustakaan biasanya karena faktor ruangan. ... dekatnya lokasi dengan di tengah-tengah kota mempengaruhi kerusakan”*. (hasil wawancara lengkap lihat lampiran)

Dari hasil wawancara di atas, penulis menyimpulkan bahwa Kondisi Manuskrip dari Masyarakat, koleksi manuskrip yang diterima dari masyarakat seringkali sudah mengalami kerusakan, terutama naskah yang tidak utuh dan lembaran yang hilang. Kerusakan dari manuskrip masyarakat tidak dapat diperbaiki oleh pihak perpustakaan, kecuali untuk jilidan yang lepas, yang dapat dijilid ulang. Faktor Kerusakan di Perpustakaan, faktor Ruangan. Kerusakan manuskrip di perpustakaan terutama disebabkan oleh kondisi ruangan. Ruangan perpustakaan telah dilengkapi dengan AC dan penyerap kelembapan untuk mengurangi kerusakan. Faktor Geografis, lokasi perpustakaan yang dekat di tengah-tengah kota mempengaruhi kondisi suhu dan pantulan cahaya, yang menjadi faktor utama kerusakan manuskrip.

b. Proses pelestarian atau presevasi manuskrip di Perpustakaan dan Kearsipan Provinsi Riau

Berdasarkan wawancara dengan Ibu Adinda Fiandini, S.S.T. sebagai sub koordinator pelestarian bahan perpustakaan terkait proses pelestarian koleksi manuskrip sebagai berikut:

*“Awal perpustakaan mendapatkan manuskrip itu dahulu mereka meminta informasi dari filolog terkait lokasi manuskrip. adanya tim yang melakukan perawatan seperti dibersihkan, dijilid ulang, disampul. ... kalau naskah robek atau bolong dilakukan laminating dengan tisu jepang, kalau lepas jilidan naskah, dijilid ulang kembali dan juga untuk melestarikan informasi naskah dialih mediakan. ...”*. (hasil wawancara lengkap lihat lampiran)

Selanjutnya peneliti melakukan wawancara dengan pustakawan bagian pelestarian bahan perpustakaan terkait proses pelestarian koleksi

manuskrip dimana peneliti menggunakan inisial Pustakawan 1/P1 sebagai berikut:

*“Mulanya, perpustakaan mendapatkan manuskrip dengan meminta informasi dari filolog terkait lokasinya, lalu berkoordinasi dengan ... Keaslian naskah ditentukan oleh tim filolog bekerjasama dengan Universitas Negeri Islam Suska Riau Pekanbaru. Naskah yang robek atau bolong dilaminasi dengan tisu Jepang, dan jilidan yang lepas dijilid ulang. Untuk melestarikan informasi, dilakukan digitalisasi karena manuskrip mengalami korosi tinta. Pelestarian informasi dibantu tim dari UIN SUSKA RIAU. Alih aksara bahasa dilakukan oleh perpustakaan dengan bantuan filolog. Untuk laminasi, jilid, dan cover pasca gempa, kami dibantu oleh Perpustakaan Nasional, pelestarian informasi dibantu pihak luar, ...”.*

Selanjutnya peneliti melakukan wawancara dengan pustakawan bagian pelestarian bahan perpustakaan terkait proses pelestarian koleksi manuskrip dimana peneliti menggunakan inisial Pustakawan 2/P2 sebagai berikut:

*“Perpustakaan awalnya memperoleh manuskrip dengan bantuan filolog untuk menemukan lokasinya, kemudian berkoordinasi dengan masyarakat yang ingin menyerahkan. ... tim melakukan perawatan seperti pembersihan, penjilidan ulang, dan penyampulan. Keaslian naskah diperiksa oleh tim filolog bersama Universitas Negeri Islam Suska Riau. Naskah yang rusak dilaminasi dengan tisu Jepang dan jilidan yang lepas diperbaiki. Untuk melestarikan informasi, dilakukan digitalisasi karena naskah bisa mengalami korosi tinta. .... Alih aksara bahasa dilakukan dengan bantuan filolog. ...”.*

Selanjutnya peneliti melakukan wawancara dengan pustakawan bagian pelestarian bahan perpustakaan terkait proses pelestarian koleksi manuskrip dimana peneliti menggunakan inisial Pustakawan 3/P3 sebagai berikut:

*“... naskah dengan kondisi jilidan yang lepas, maka kami lakukan proses penjilidan ulang naskah. Naskah yang rusak dilaminasi dengan tisu Jepang dan jilidan yang lepas diperbaiki. Untuk melestarikan informasi, dilakukan digitalisasi karena naskah bisa mengalami korosi tinta. Naskah disimpan*

*dalam kotak yang ditutupi dengan kaca agar naskah terhindar dari debu dan kerusakan lainnya”.* (hasil wawancara lengkap lihat lampiran)

Dari hasil wawancara di atas, penulis menyimpulkan Perpustakaan awalnya memperoleh manuskrip dengan bantuan filolog untuk menemukan lokasinya, kemudian berkoordinasi dengan masyarakat yang ingin menyerahkan. Beberapa masyarakat mendapat imbalan untuk menyerahkan manuskrip, sementara yang lain menitipkan seperti naskah kuno daerah Riau untuk kepentingan penelitian. Setelah diterima, tim melakukan perawatan seperti pembersihan, penjilidan ulang, dan penyampulan. Keaslian naskah diperiksa oleh tim filolog bersama Universitas Islam Negeri Sultan Syarif Kasim Riau. Naskah yang rusak dilaminasi dengan tisu Jepang dan jilidan yang lepas diperbaiki. Untuk melestarikan informasi, dilakukan digitalisasi karena manuskrip bisa mengalami korosi tinta. Pelestarian informasi dibantu oleh tim dari UIN SUSKA RIAU. Alih aksara bahasa dilakukan dengan bantuan filolog. Perpustakaan Nasional membantu dalam laminasi, jilid, dan pemulihan pasca gempa. Hingga 2022, pelestarian informasi didukung oleh pihak luar, tetapi pada 2023, perpustakaan sudah memiliki alat sendiri dan sedang mempelajarinya. Proses penyimpanan manuskrip juga melibatkan penggunaan kotak yang ditutupi kaca untuk melindungi naskah dari debu dan kerusakan lainnya.

- c. Strategi pustakawan preservasi dan diseminasi informasi manuskrip yang telah diterapkan di Perpustakaan dan Kearsipan Provinsi Riau dalam menjaga keutuhan manuskrip

Berdasarkan wawancara dengan Ibu Adinda Fiandini, S.S.T. sebagai sub koordinator pelestarian bahan perpustakaan terkait strategi preservasi koleksi manuskrip yang telah diterapkan sebagai berikut:

*“Kami melakukan perawatan fisik pada koleksi manuskrip seperti melakukan fumigasi dan pembersihan secara berkala*

*setiap tahun. Dan juga kami melakukan perbaikan pada naskah seperti penjilidan, laminating pada naskah. Untuk melakukan laminating sendiri menggunakan tisu jepang dengan perekat yaitu cmc. Selain perawatan fisik, perpustakaan juga melakukan digitalisasi atau dialihmediakan agar tetap terjaga isi kandungan informasi pada naskah”.*

Selanjutnya peneliti melakukan wawancara dengan pustakawan bagian pelestarian bahan perpustakaan terkait strategi preservasi koleksi manuskrip yang telah diterapkan dimana peneliti menggunakan inisial Pustakawan 1/P1 sebagai berikut:

*“Kami melakukan perawatan fisik pada koleksi manuskrip seperti fumigasi dan pembersihan secara berkala setiap tahun. Kami juga melakukan perbaikan seperti penjilidan dan laminating menggunakan tisu Jepang. Selain itu, kami melakukan digitalisasi atau dialihmediakan untuk menjaga isi informasi pada naskah”.*

Selanjutnya peneliti melakukan wawancara dengan pustakawan bagian pelestarian bahan perpustakaan terkait strategi preservasi koleksi manuskrip yang telah diterapkan dimana peneliti menggunakan inisial Pustakawan 2/P2 sebagai berikut:

*“Perpustakaan rutin melakukan perawatan fisik pada koleksi manuskrip dengan fumigasi dan pembersihan tahunan. Kami juga melakukan perbaikan seperti penjilidan dan laminating menggunakan tisu Jepang dengan perekat cmc. Selain itu, digitalisasi atau alih media dilakukan untuk menjaga isi informasi dalam naskah”.*

Selanjutnya peneliti melakukan wawancara dengan pustakawan bagian pelestarian bahan perpustakaan terkait strategi preservasi koleksi manuskrip yang telah diterapkan dimana peneliti menggunakan inisial Pustakawan 3/P3 sebagai berikut:

*“Kami melakukan perawatan fisik pada koleksi manuskrip seperti fumigasi dan pembersihan tahunan. Kami juga melakukan perbaikan seperti penjilidan dan laminating menggunakan tisu Jepang. Selain itu, perpustakaan melakukan digitalisasi atau dialihmediakan untuk memastikan kelestarian isi informasi naskah”.*

Dari hasil wawancara diatas, penulis menyimpulkan bahwa, Perawatan fisik rutin dilakukan seperti fumigasi dan pembersihan tahunan untuk menjaga kondisi koleksi manuskrip. Perbaikan fisik dilakukan termasuk penjilidan dan laminasi menggunakan tisu Jepang dengan perekat seperti cmc. Upaya digitalisasi atau alih media dilakukan untuk menjaga isi informasi dalam naskah dan memastikan kelestariannya. Strategi ini mencakup kombinasi perawatan fisik secara berkala, perbaikan fisik khusus pada naskah yang rusak, serta upaya digitalisasi untuk pelestarian informasi dalam jangka panjang.

- d. Kendala-kendala yang dihadapi dalam implementasi strategi pustakawan dalam preservasi dan diseminasi informasi manuskrip di Perpustakaan dan Kearsipan Provinsi Riau

Berdasarkan wawancara dengan Ibu Adinda Fiandini, S.S.T. sebagai sub koordinator pelestarian bahan perpustakaan terkait kendala-kendala yang dihadapi dalam implementasi strategi preservasi koleksi manuskrip sebagai berikut:

*“Kendala utama lebih ke dana, tidak hanya di Provinsi Kabupaten kota dan daerah lainnya juga terkendala dengan dana karena untuk pelestarian membutuhkan alat dan bahan. Alat dan bahan untuk pelestarian sendiri itu cukup mahal. Dan juga di perpustakaan sendiri kekurangan SDM karena yang bisa melakukan pelestarian naskah hanya beberapa orang saja. Untuk alih media disini belum ada jadi kita masih mempelajarinya dan untuk digitalisasi naskah sudah ada”.*

Selanjutnya peneliti melakukan wawancara dengan pustakawan bagian pelestarian bahan perpustakaan terkait kendala-kendala yang dihadapi dalam implementasi strategi preservasi koleksi manuskrip dimana peneliti menggunakan inisial Pustakawan 1/P1 sebagai berikut:

*“Dana menjadi kendala dalam proses preservasi, karena alat dan bahan yang digunakan untuk melakukan kegiatan preservasi sendiri terbilang mahal. Dan juga kurangnya tenaga yang terampil dalam melakukan kegiatan laminasi seperti alih media naskah. Kami masih dalam tahap mempelajari kegiatan preservasi tersebut”.*

Selanjutnya peneliti melakukan wawancara dengan pustakawan bagian pelestarian bahan perpustakaan terkait kendala-kendala yang dihadapi dalam implementasi strategi preservasi koleksi manuskrip dimana peneliti menggunakan inisial Pustakawan 2/P2 sebagai berikut:

*“Di perpustakaan sendiri, terdapat kekurangan tenaga untuk melakukan pelestarian naskah karena hanya beberapa orang yang memiliki keterampilan tersebut. Meskipun demikian kami masih dalam proses mempelajari kegiatan pelestarian tersebut. Kurangnya dana mempengaruhi dalam melakukan kegiatan pelestarian naskah kuno”.*

Selanjutnya peneliti melakukan wawancara dengan pustakawan bagian pelestarian bahan perpustakaan terkait kendala-kendala yang dihadapi dalam implementasi strategi preservasi koleksi manuskrip dimana peneliti menggunakan inisial Pustakawan 3/P3 sebagai berikut:

*“Kendala utama adalah masalah dana, baik di Provinsi, Kabupaten, kota, maupun daerah lainnya, karena pelestarian membutuhkan alat dan bahan yang mahal. Kekurangan SDM di perpustakaan membuat hanya sedikit orang yang bisa melakukan pelestarian naskah. Saat ini, belum ada alat untuk alih media di sini, dan proses digitalisasi naskah sudah dilakukan”.*

Berdasarkan hasil wawancara , dapat disimpulkan beberapa kendala utama yang dihadapi dalam implementasi strategi preservasi koleksi manuskrip ialah kendala dana yang menjadi masalah utama di semua tingkatan, dari Provinsi, Kabupaten, kota, hingga daerah lainnya. Alat dan bahan yang dibutuhkan untuk pelestarian manuskrip tergolong mahal. Kurangnya tenaga di perpustakaan sendiri yang terampil dalam melakukan pelestarian naskah. Hanya sedikit orang yang memiliki keterampilan tersebut, sehingga membatasi kemampuan pelestarian yang dapat dilakukan. Tantangan dalam alih media saat ini, belum tersedia alat untuk melakukan alih media naskah di perpustakaan, dan proses ini masih dalam tahap pembelajaran. pentingnya digitalisasi,

Meskipun demikian, proses digitalisasi naskah telah dilakukan untuk menjaga dan melestarikan informasi yang terkandung dalam manuskrip.

- e. Program atau kegiatan khusus yang dilakukan perpustakaan untuk meningkatkan kesadaran masyarakat tentang pentingnya melestarikan manuskrip

Berdasarkan wawancara dengan Ibu Adinda Fiandini, S.S.T. sebagai sub koordinator pelestarian bahan perpustakaan terkait program atau kegiatan khusus yang dilakukan perpustakaan untuk meningkatkan kesadaran masyarakat tentang pentingnya melestarikan manuskrip sebagai berikut:

*“Ada program untuk meningkatkan kesadaran masyarakat tentang pentingnya melestarikan manuskrip. Program tersebut berupa BIMTEK. Kebetulan tahun kemarin sudah dilaksanakan dan tahun sekarang rencana akan diadakan lagi pada bulan 6. Tahun kemarin kami mengundang 10 tokoh-tokoh masyarakat dari 2 kabupaten. Harapan kami dengan diadakannya BIMTEK tersebut dapat disampaikan ke masyarakat lainnya tentang pentingnya pelestarian naskah, penyimpanan naskah, dan pendaftaran naskah”.*

Selanjutnya peneliti melakukan wawancara dengan pustakawan bagian pelestarian bahan perpustakaan terkait program atau kegiatan khusus yang dilakukan perpustakaan untuk meningkatkan kesadaran masyarakat tentang pentingnya melestarikan manuskrip dimana peneliti menggunakan inisial Pustakawan 1/P1 sebagai berikut:

*“Tahun 2021 kemarin perpustakaan mengadakan BIMTEK pentingnya melestarikan naskah kuno kepada masyarakat dengan mengundang beberapa tokoh-tokoh masyarakat”.*

Selanjutnya peneliti melakukan wawancara dengan pustakawan bagian pelestarian bahan perpustakaan terkait program atau kegiatan khusus yang dilakukan perpustakaan untuk meningkatkan kesadaran masyarakat tentang pentingnya melestarikan manuskrip dimana peneliti menggunakan inisial Pustakawan 2/P2 sebagai berikut:

*“Ada kegiatan tentang pentingnya melestarikan naskah untuk masyarakat. Kemarin berupa BIMTEK dengan mengundang 10 tokoh-tokoh masyarakat pemuka nagari dari 2 kabupaten”.*

Selanjutnya peneliti melakukan wawancara dengan pustakawan bagian pelestarian bahan perpustakaan terkait terkait program atau kegiatan khusus yang dilakukan perpustakaan untuk meningkatkan kesadaran masyarakat tentang pentingnya melestarikan manuskrip dimana peneliti menggunakan inisial Pustakawan 3/P3 sebagai berikut:

*“Kegiatan BIMTEK yang dilaksanakan tahun 2021 kemarin, dengan mengundang 10 tokoh masyarakat dari 2 kabupaten”.*

Berdasarkan hasil wawancara diatas penulis menyimpulkan bahwa, perpustakaan telah mengadakan program Bimbingan Teknis (BIMTEK) yang berfokus pada pentingnya melestarikan naskah kuno. Program BIMTEK ini telah dilaksanakan pada tahun 2021. Pada program BIMTEK tahun 2021, perpustakaan mengundang 10 tokoh masyarakat dari 2 kabupaten. Tujuan dari mengundang tokoh-tokoh masyarakat ini adalah agar mereka dapat menyebarkan pengetahuan dan kesadaran mengenai pelestarian naskah kepada masyarakat luas. Program BIMTEK direncanakan akan diadakan kembali pada bulan Juni tahun ini. Harapan perpustakaan, dengan adanya program BIMTEK yang berkelanjutan, semakin banyak masyarakat yang sadar dan peduli terhadap pelestarian naskah kuno, termasuk cara penyimpanan dan pendaftarannya.

- f. Evaluasi dan monitoring terhadap efektivitas strategi preservasi koleksi manuskrip di Perpustakaan dan Kearsipan Provinsi Riau

Berdasarkan wawancara dengan Ibu Adinda Fiandini, S.S.T. sebagai sub koordinator pelestarian bahan perpustakaan terkait evaluasi dan monitoring terhadap strategi pustakawan dalam preservasi dan diseminasi koleksi manuskrip di Perpustakaan Provinsi Riau sebagai berikut:

*“Evaluasi kegiatan preservasi koleksi manuskrip belum dilakukan. Namun, monitoring kegiatan preservasi manuskrip*

*sudah rutin dilakukan hampir setiap tahun. ...*". (hasil wawancara lengkap lihat lampiran)

Selanjutnya peneliti melakukan wawancara dengan pustakawan bagian pelestarian bahan perpustakaan terkait evaluasi dan monitoring terhadap efektivitas strategi pustakawan dalam preservasi dan diseminasi koleksi manuskrip di Perpustakaan Provinsi Riau, dimana peneliti menggunakan inisial Pustakawan 1/P1 sebagai berikut:

*"Untuk evaluasi kegiatan pelestarian sepertinya belum ada, tapi tahun 2021 kemarin memantau bagian alih media preservasi informasi daripada fisiknya. Hal ini karena tahun sebelumnya belum ada bahan untuk melakukan preservasi fisik"*.

Selanjutnya peneliti melakukan wawancara dengan pustakawan bagian pelestarian bahan perpustakaan terkait evaluasi dan monitoring terhadap efektivitas strategi pustakawan dalam preservasi dan diseminasi koleksi manuskrip di Perpustakaan Provinsi Riau, dimana peneliti menggunakan inisial Pustakawan 2/P2 sebagai berikut:

*"Kegiatan memonitoring sudah dilakukan tahun kemarin pada bagian alih media naskah kuno. Evaluasi sendiri sepertinya belum ada"*.

Selanjutnya peneliti melakukan wawancara dengan pustakawan bagian pelestarian bahan perpustakaan terkait evaluasi dan monitoring terhadap efektivitas strategi pustakawan dalam preservasi dan diseminasi koleksi manuskrip di Perpustakaan Provinsi Riau, dimana peneliti menggunakan inisial Pustakawan 3/P3 sebagai berikut:

*"... Untuk evaluasi sendiri sepertinya belum dilakukan karena alat dan bahan untuk kegiatan belum ada"*. (hasil wawancara lengkap lihat lampiran)

Berdasarkan hasil wawancara diatas penulis menyimpulkan bahwa, evaluasi terhadap kegiatan preservasi manuskrip belum dilakukan. Hal ini disebabkan oleh keterbatasan alat dan bahan yang diperlukan untuk melaksanakan evaluasi secara menyeluruh. Monitoring terhadap kegiatan preservasi manuskrip sudah rutin

dilakukan hampir setiap tahun. Pada tahun 2021, fokus utama monitoring adalah pada alih media, yaitu preservasi informasi manuskrip daripada fisik manuskrip itu sendiri. Kegiatan monitoring telah berjalan baik dengan fokus pada alih media manuskrip. Evaluasi yang komprehensif belum dapat dilakukan karena keterbatasan alat dan bahan. Upaya preservasi fisik direncanakan akan lebih ditingkatkan ketika bahan dan alat yang diperlukan sudah tersedia.

## **B. Pembahasan**

### **1. Strategi Pustakawan Dalam Preservasi dan Diseminasi Informasi Manuskrip di Perpustakaan dan Kearsipan Provinsi Riau**

#### **a. Profil koleksi manuskrip di Perpustakaan dan Kearsipan Provinsi Riau**

Dalam Kamus Besar Bahasa Indonesia (KBBI) manuskrip ialah naskah tulisan yang menjadi kajian filologi. Dalam peraturan Pemerintah Republik Indonesia Nomor 43 Tahun 2007 pasal 1 naskah kuno adalah semua dokumen tertulis yang tidak dicetak atau diperbanyak dengan cara lain, baik berada di dalam negeri maupun di luar negeri yang berumur sekurang-kurangnya 50 (lima puluh) tahun, dan mempunyai nilai penting bagi kebudayaan nasional, sejarah, dan ilmu pengetahuan. Manuskrip juga salah satu sumber yang paling otentik yang dapat mendekatkan jarak antara masa lalu dan masa kini. Manuskrip juga menyimpan informasi dan pengetahuan masyarakat lampau yang diturunkan secara turun-temurun.

Secara umum terdapat tiga jenis naskah yang beredar di Indonesia diantaranya manuskrip islam yaitu manuskrip berbahasa dan tulisan arab. Selanjutnya manuskrip jawi ialah manuskrip yang ditulis dengan huruf arab tapi berbahasa melayu. Kemudian manuskrip pegon adalah manuskrip yang ditulis dengan huruf arab tapi menggunakan bahasa daerah seperti bahasa Jawa, Sunda, Bugis, Buton, Banjar, Aceh dan Lainnya (Wakhid, 2022).

Berikut ini data koleksi manuskrip yang ada di Dinas Perpustakaan dan Kearsipan Provinsi Riau:

**Tabel 4. 2**  
**Koleksi Manuskrip Dinas Perpustakaan Dan Kearsipan Provinsi Riau 2020**

<b>NO</b>	<b>KODE NASKAH</b>	<b>JUDUL NASKAH</b>	<b>LEMBAR ALIH MEDIA</b>
1	NK 01	Naskah Melayu Kuno Daerah Riau	21
2	NK 02	Ghesechidenis Der Verovering Van Malaka	52
3	NK 03	Manuskrip Tentang Obat Obatan Tradisional Riau	252
4	NK 04	Undang-Undang Melayu W 59	288
5	NK 05	Tasawuf Almalikul	174
6	NK 06	Sinar Gemala Mestika Alam	572
7	NK 07	Risalah Asal Ilmu Tabit	182
8	NK 08	Kitab Durr An-Nazim W 35	222
9	NK 09	Kitab Bintang MI 101	334
10	NK 10	Kitab Al Hikam W.28	190
11	NK 11	Hikayat Raja Damsik W 260	212
12	NK 12	Madi Syair. W254	170
13	NK 13	Syair Raja Siak. W273	448
14	NK 14	Cerita Ahmad Mekar	384
15	NK 15	Alfawait Al Wafiat	552
16	NK 16	Perhimpunan Plakat	114
17	NK 17	Minhaj Al -Thalibin	420
18	NK 18	Rumah Obat di Pulau Penyanga	418
19	NK 19	Minhaj Al -Thalibin	514
20	NK 20	Mawahib Rab Al-Falaq Bi Syarh Qashidah	126

21	NK 21	Pokok-Pokok Cerita Tradisional Theater Rakyat Mendu	310
----	-------	--	-----

*Sumber: (Pustakawan Perpustakaan Dan Kearsipan Provinsi Riau).*

Perpustakaan Provinsi Riau memiliki 25 manuskrip, di mana 21 di antaranya adalah manuskrip utuh dan lainnya adalah cetakan. Tema utama manuskrip yang ada di perpustakaan ini adalah tentang ilmu agama (tasawuf, fikih, tafsir), dengan beberapa manuskrip penting seperti naskah kuno daerah Riau dan arsitektur Kerajaan Siak. Semua pustakawan yang diwawancarai memberikan informasi yang konsisten mengenai jumlah manuskrip dan tema utamanya. Analisis ini memberikan gambaran jelas tentang manuskrip di Dinas Perpustakaan dan Kearsipan Provinsi Riau, dengan penekanan pada pentingnya manuskrip ini dalam konteks budaya dan ilmu pengetahuan.

Dalam tulisan (Wakhid, 2022), secara umum terdapat tiga jenis naskah yang beredar di Indonesia diantaranya manuskrip islam yaitu manuskrip berbahasa dan tulisan arab. Selanjutnya manuskrip jawi ialah manuskrip yang ditulis dengan huruf arab tapi berbahasa melayu. Kemudian manuskrip pegon adalah manuskrip yang ditulis dengan huruf arab tapi menggunakan bahasa daerah seperti bahasa Jawa, Sunda, Bugis, Buton, Banjar, Aceh dan Lainnya. Naskah kuno yang ada di Dinas Perpustakaan dan Kearsipan Provinsi Riau sesuai dengan gambaran dalam tulisan (Wakhid, 2022).

b. Faktor-faktor yang mempengaruhi kondisi kerusakan koleksi manuskrip di Dinas Perpustakaan dan Kearsipan Provinsi Riau

Dalam (Fatmawati, 2019) Kerusakan bahan pustaka berasal dari dalam dan luar. Kerusakan bahan pustaka yang berasal dari dalam disebabkan oleh bahan pustaka itu sendiri contohnya, kualitas kertas, asam yang berasal dari sampul, lem, serta tinta yang terdapat pada bahan pustaka. Sementara itu kerusakan dari luar biasanya berasal dari sekitar bahan pustaka. Lebih lanjut peneliti mengelompokkan faktor kerusakan koleksi perpustakaan sebagai berikut:

### 1) Faktor Kerusakan dari Dalam

Pembuatan kertas melibatkan proses mekanis dan kimia. Ini dapat menyebabkan penurunan kualitas kertas dan perubahan warna karena kerusakan pada *cellulose* kertas. Kualitas kertas terpengaruh oleh berbagai faktor, termasuk kualitas substrat yang digunakan, ketahanan kertas terhadap lingkungan, serta karakteristik unik dari setiap komponen kertas. Beberapa faktor yang biasanya mempengaruhi karakteristik kertas dan sulit dihindari oleh pengelola perpustakaan termasuk senyawa asam, bahan perekat, lignin, dan jenis tinta yang digunakan. Kertas terdiri dari bahan kimia yang seiring waktu akan mengalami degradasi karena paparan suhu yang berfluktuasi dan intensitas cahaya yang bervariasi pada koleksi tersebut. Sampul koleksi yang terbuat dari karton seringkali mengandung asam yang kemudian dapat bermigrasi ke kertas dalam buku, menyebabkan penurunan kualitas kertas. Dalam situasi seperti ini, Kertas menjadi rapuh dan rentan terurai dengan cepat. Kehadiran senyawa asam dalam kertas akan mempercepat proses hidrolisis, yang menyebabkan pelapukan kertas semakin cepat terjadi seiring dengan percepatan hidrolisis tersebut.

### 2) Faktor Kerusakan dari Luar

Faktor kerusakan dari luar ini disebabkan oleh faktor di luar buku itu sendiri diantaranya:

#### a) Faktor Fisika

##### (1) Cahaya

Pencahayaannya memiliki dampak pada keadaan koleksi. Dalam (Fatmawati, 2019) Soraya dan Damayanti menjelaskan bahwa kerusakan pada koleksi karena paparan cahaya sangat tergantung pada panjang gelombang dan durasi pencahayaan. Semakin pendek panjang gelombang dan semakin lama durasi pencahayaan, semakin cepat koleksi akan mengalami kerusakan. Cahaya merupakan bentuk energi elektromagnetik

yang berasal dari sinar matahari atau lampu listrik. Paparan cahaya ini akan mempercepat oksidasi molekul selulosa, yang dapat mengakibatkan pemutusan ikatan kimia pada molekul tersebut. Cahaya memiliki efek yang memudar, yang menyebabkan kertas memudar dan tinta memudar. Alat yang digunakan untuk mengukur cahaya disebut lux meter. Pencahayaan optimal untuk koleksi perpustakaan adalah pada tingkat kecerahan 40 lux.

#### (2)Udara

Pencemaran udara seperti polutan atmosferik, asap, debu, dan kotoran dapat menyebabkan kerusakan pada koleksi. Secara umum, semua zat pencemar yang terdapat dalam udara dapat membahayakan koleksi. Contoh-contoh pencemaran udara meliputi gas sulfur dioksida, gas hidrogen sulfida, dan gas nitrogen oksida yang berasal dari pembakaran minyak bumi oleh pabrik dan kendaraan bermotor, yang dapat merusak koleksi. Sulfur dioksida dan nitrogen oksida dapat bereaksi dengan oksigen dan uap air di udara, membentuk asam yang dapat merusak koleksi. Debu memiliki kecenderungan untuk menempel pada koleksi yang terbuka, oleh karena itu, menempatkan koleksi dalam display dengan penutup kaca akan melindunginya dari pengaruh debu. Debu, kotoran, dan partikel lainnya yang terbawa oleh udara dapat merusak koleksi, terutama jika ruang koleksi memiliki kelembaban tinggi yang dapat menyebabkan timbulnya noda permanen pada koleksi.

#### (3)Suhu dan kelembaban

Suhu dan kelembaban udara yang tidak stabil dapat menyebabkan penurunan kualitas kertas dan kerusakan koleksi menjadi lebih cepat. Suatu suhu yang terlalu rendah dapat menyebabkan pertumbuhan jamur pada kertas karena

kelembaban yang tinggi, sementara suhu yang terlalu tinggi dapat membuat kertas mudah rapuh. Alat untuk mengukur suhu disebut termometer, sementara untuk mengukur kelembaban udara disebut hygrometer. Namun, terdapat juga alat yang disebut *thermohygrograph* yang dapat mengukur keduanya secara bersamaan. Kelembaban udara menjadi katalisator yang memicu pembentukan asam pada kertas. Hubungan antara suhu dan kelembaban udara bersifat terbalik. Artinya, semakin tinggi suhu, semakin rendah kelembaban udara, dan sebaliknya. Tingkat suhu dan kelembaban udara mempengaruhi kondisi koleksi. Kelembaban relatif di bawah 30% dapat menyebabkan material menjadi kering dan rapuh, sementara kelembaban di atas 75% dapat memicu pertumbuhan jamur. Idealnya, suhu ruang koleksi perpustakaan sebaiknya berada di kisaran 20-24°C dan kelembaban udara sebaiknya berada pada rentang 45-60% RH.

#### b) Faktor Biologi

##### (1)Serangga

Hal yang harus diperhatikan oleh pustakawan dalam merawat bahan pustaka bukan hanya binatang pengerat yang menjadi musuh tapi juga serangga menjadi musuh. Serangga tersebut diantaranya ialah rayap, kecoa, dan kutu buku.

##### (2)Jamur

Jamur merupakan tumbuhan parasit yang menumpang hidup pada sembarang tempat dan bisa hidup pada kertas yang memiliki kelembapan udara. Pada bagian buku atau naskah kuno yang paling cepat terserang jamur ialah pinggir atas buku kemudian kulit dan punggung buku.

c) Faktor lainnya

(1)Bencana Alam

Bencana alam, seperti banjir, gempa bumi, tsunami, letusan gunung, badai, angin topan, gerakan tanah, dan lainnya, merupakan ancaman yang tidak dapat diprediksi kapan akan terjadi. Sebagai contoh, ancaman eksternal yang disorot dalam pembahasan ini adalah gempa bumi. Daerah yang berada di atas lempeng tektonik yang aktif cenderung rentan terhadap gempa bumi. Dalam situasi di mana gedung perpustakaan hanya terdiri dari satu lantai, orang-orang mungkin dapat dengan cepat keluar dari gedung saat terjadi gempa bumi. Namun, hal ini menjadi lebih sulit jika gedung perpustakaan tersebut besar dan memiliki beberapa lantai. Oleh karena itu, memastikan bahwa perpustakaan dirancang dan dibangun dengan memperhatikan keamanan dari ancaman gempa bumi menjadi sangat penting. Selain itu, pemasangan fungsi dan rambu keselamatan yang sesuai dengan kode-kode bangunan perpustakaan juga diperlukan.

(2)Manusia

Kerusakan koleksi terkait dengan perlakuan yang tidak benar biasanya disebabkan oleh faktor manusia. Perlakuan yang tidak tepat terhadap koleksi, baik oleh pengunjung maupun staf perpustakaan, merupakan penyebab kerusakan utama. Dalam kehidupan sehari-hari, ada contoh-contoh perilaku sederhana yang dapat merusak koleksi perpustakaan. Contohnya adalah melipat halaman buku saat membacanya, menggunakan buku sebagai alas tangan saat mengetik di komputer, membaca sambil tiduran, membuka halaman buku dengan air liur, makan dan minum sambil membaca, melakukan vandalisme seperti mencoret-coret atau menandai halaman penting dengan stabilo, mencuri buku secara sengaja,

meminjam buku tanpa izin, atau merusak buku dengan memotong atau menyobek halaman tertentu. Upaya untuk mengubah kebiasaan pengunjung agar tidak merusak koleksi dapat dilakukan melalui sosialisasi dan edukasi tentang perlakuan yang benar terhadap koleksi serta langkah-langkah pencegahan kerusakan. Kesadaran diri, termasuk pendekatan spiritual, juga perlu ditingkatkan, seperti pemasangan poster edukatif yang menginspirasi dan menyentuh hati pengunjung. Meskipun ada faktor manusia lain yang dapat merusak koleksi, seperti kebakaran, kerusakan, perang, atau ledakan bom, namun semua ini juga dapat berpotensi merusak koleksi perpustakaan.

Faktor kerusakan bahan pustaka di Perpustakaan dan Kearsipan Provinsi Riau berasal dari faktor internal (kualitas kertas, senyawa asam, sampul) dan faktor eksternal (cahaya, udara, suhu, kelembaban, serangga, jamur, bencana alam, dan manusia). Kerusakan yang diterima dari masyarakat biasanya adalah naskah tidak utuh dengan lembaran hilang. Perpustakaan telah melakukan langkah-langkah antisipasi seperti fumigasi, penggunaan AC, dan penyerap kelembaban. Faktor utama kerusakan di perpustakaan adalah suhu dan letak geografis yang dekat tengah-tengah kota, yang mempengaruhi kualitas kertas. Faktor kerusakan naskah yang ada di Perpustakaan terjadi disebabkan faktor suhu yang tidak stabil dan juga lokasi perpustakaan yang berada di tengah-tengah kota. Idealnya, suhu ruang koleksi perpustakaan sebaiknya berada di kisaran 20-24°C dan kelembaban udara sebaiknya berada pada rentang 45-60% RH

c. Proses pelestarian koleksi manuskrip di Perpustakaan dan Kearsipan Provinsi Riau

Dalam kegiatan preservasi terdapat kegiatan konservasi karena konservasi sendiri merupakan program dari kegiatan preservasi dimana salah satu tugasnya adalah menghambat laju kerusakan bahan

perpustakaan. Konservasi itu sendiri merupakan tindakan pengawetan yang mencakup suatu kebijakan pemeliharaan sebagai salah satu upaya pencegahan dalam melindungi bahan pustaka dari kerusakan (Ilmi & Sulistyoningtyas, 2022). Menurut Sulistyio Basuki, preservasi adalah upaya untuk menjaga keberlangsungan bahan pustaka dan arsip, yang meliputi kebijakan pengelolaan, aspek keuangan, sumber daya manusia, metode, dan teknik penyimpanan (Prabowo, 2016). Maksud dari pelestarian bahan pustaka ini adalah menjaga isi informasi dalam bahan pustaka entah dengan mengubah medianya atau mempertahankan bentuk aslinya sehingga dapat dimanfaatkan secara optimal. Kata pelestarian sendiri masih sangat luas cakupannya termasuk pertimbangan manajerial, keuangan, penyimpanan, staf, kebijakan, akomodasi serta teknik pelestarian bahan perpustakaan (Fatmawati, 2018b).

- d. Strategi Pustakawan Dalam preservasi dan Diseminasi Informasi koleksi manuskrip yang telah diterapkan di Perpustakaan dan Kearsipan Provinsi Riau dalam menjaga keutuhan koleksi manuskrip

Dalam (Prabowo, 2016) preservasi adalah upaya untuk menjaga keberlangsungan bahan pustaka dan arsip, yang meliputi kebijakan pengelolaan, aspek keuangan, sumber daya manusia, metode, dan teknik penyimpanan. Maksud dari pelestarian bahan pustaka ini adalah menjaga isi informasi dalam bahan pustaka entah dengan mengubah medianya atau mempertahankan bentuk aslinya sehingga dapat dimanfaatkan secara optimal. Dalam (Cahyani & Khadijah, 2023) menjelaskan bahwa ada tiga jenis kegiatan preservasi, yaitu preventif, kuratif, dan restoratif. Preventif adalah upaya untuk memperpanjang umur dokumen dengan menjaga, mengawasi, dan mencegah kerusakan fisik yang mungkin disebabkan oleh berbagai faktor seperti kimia, biota, dan fisika. Kuratif adalah perawatan berkelanjutan yang fokus pada koleksi perpustakaan, meliputi fumigasi, deadisifikasi, dan pembersihan secara berkala. Sedangkan restoratif adalah tindakan

perbaikan terhadap koleksi yang telah rusak, seperti penjilidan, pemutihan, dan penambalan.

Kegiatan yang dilakukan oleh perpustakaan sendiri sesuai dengan (Cahyani & Khadijah, 2023) yaitu ada tiga jenis kegiatan preservasi, yaitu preventif, kuratif, dan restoratif. Preventif adalah upaya untuk memperpanjang umur dokumen dengan menjaga, mengawasi, dan mencegah kerusakan fisik yang mungkin disebabkan oleh berbagai faktor seperti kimia, biota, dan fisika. Kuratif adalah perawatan berkelanjutan yang fokus pada koleksi perpustakaan, meliputi fumigasi, deadisifikasi, dan pembersihan secara berkala. Sedangkan restoratif adalah tindakan perbaikan terhadap koleksi yang telah rusak, seperti penjilidan, pemutihan, dan penambalan.

- e. Program atau kegiatan khusus yang dilakukan perpustakaan untuk meningkatkan kesadaran masyarakat tentang pentingnya melestarikan manuskrip

Perpustakaan yang ideal adalah perpustakaan yang mampu memenuhi kebutuhan para pengguna. Tidak dapat dipungkiri bahwa setiap perpustakaan berkeinginan menjadi wadah pemenuhan kebutuhan informasi bagi penggunanya. Sebagai pusat penyedia informasi bagi pemustaka, perpustakaan harus memberikan pelayanan maksimal, baik dari segi koleksi, fasilitas, maupun pelayanan oleh pustakawan. Perpustakaan harus mampu menyediakan informasi yang diperlukan oleh penggunanya. Walaupun kita menyadari bahwa perpustakaan tidak sepenuhnya dapat memenuhi setiap kebutuhan pengguna, setidaknya akan ada solusi yang diberikan oleh pustakawan (Rahma, 2022).

Program yang dilakukan oleh Perpustakaan Provinsi terkait kegiatan khusus yang dilakukan perpustakaan untuk meningkatkan kesadaran masyarakat tentang pentingnya melestarikan manuskrip termasuk juga dalam kegiatan promosi perpustakaan kepada masyarakat sebagaimana terdapat dalam (Munisah, 2019), Promosi pada dasarnya

adalah pertukaran informasi antara organisasi/lembaga dan konsumen dengan tujuan memberikan informasi tentang produk atau jasa yang mereka tawarkan, sehingga konsumen dapat memanfaatkannya. Kegiatan promosi bertujuan untuk memperkenalkan dan menyebarkan produk yang ada dalam usaha kita agar masyarakat mengetahui dan memanfaatkannya. Setiap usaha membutuhkan kerja keras dan peningkatan produksi untuk menjaga kepercayaan konsumen, yang pada gilirannya memberikan nilai tambah dan pemasukan bagi perusahaan. Di perpustakaan, kegiatan menyebarkan dan memperkenalkan koleksi informasi juga dilakukan melalui promosi. Dengan produk layanan dalam bidang jasa informasi, perpustakaan memperkenalkan dan menyebarkan koleksi perpustakaan sebagai produksinya kepada publik agar dapat diketahui dan dijadikan sumber rujukan bagi pencari dan pengguna informasi yang membutuhkan.

Promosi perpustakaan adalah aktivitas memperkenalkan perpustakaan dari segi fasilitas, koleksi, jenis layanan, dan manfaat yang dapat diperoleh oleh setiap pemustaka secara lebih terperinci. Tujuan promosi perpustakaan adalah memperkenalkan fungsi perpustakaan kepada pemustaka, mendorong minat baca, dan mendorong masyarakat untuk menggunakan koleksi perpustakaan.

- f. Evaluasi dan monitoring terhadap efektivitas strategi pustakawan dalam preservasi dan diseminasi informasi koleksi manuskrip di Perpustakaan dan Kearsipan Provinsi Riau

Evaluasi adalah proses mengkaji ulang apa yang telah dilakukan untuk memastikan bahwa suatu kegiatan berjalan dengan terarah. Melalui evaluasi, kita dapat meninjau kembali apa yang telah dilakukan dan mengidentifikasi hal-hal yang belum terlaksana, sehingga dapat menutupi kekurangan yang ada. Jika tidak terdapat kekurangan yang fatal, kita dapat menggunakan hasil evaluasi sebagai patokan untuk perbaikan di masa mendatang. Evaluasi juga menambah ingatan dan

wawasan kita dalam mengkaji ulang sesuatu. Oleh karena itu, evaluasi harus dilakukan setiap kali ada kegiatan (Fuadi, 2019).

## **2. Kendala yang dihadapi dalam Preservasi Koleksi Manuskrip di Perpustakaan dan Kearsipan Provinsi Riau.**

Dalam melaksanakan preservasi koleksi manuskrip di perpustakaan, ada beberapa kendala yang sering dihadapi, seperti keterbatasan dana dan kurangnya sumber daya manusia (SDM). Berdasarkan wawancara dengan Ibu Adinda Fiandini, S.S.T. sebagai sub koordinator pelestarian bahan perpustakaan terkait kendala-kendala yang dihadapi dalam implementasi strategi preservasi koleksi manuskrip sebagai berikut:

Kendala utama lebih ke dana, tidak hanya di Provinsi Kabupaten kota dan daerah lainnya juga terkendala dengan dana karena untuk pelestarian membutuhkan alat dan bahan. Alat dan bahan untuk pelestarian sendiri itu cukup mahal. Dan juga di perpustakaan sendiri kekurangan SDM karena yang bisa melakukan pelestarian naskah hanya beberapa orang saja. Untuk alih media disini belum ada jadi kita masih mempelajarinya dan untuk digitalisasi naskah sudah ada.

Selanjutnya peneliti melakukan wawancara dengan pustakawan bagian pelestarian bahan perpustakaan terkait kendala-kendala yang dihadapi dalam implementasi strategi preservasi koleksi manuskrip dimana peneliti menggunakan inisial Pustakawan 1/P1 sebagai berikut:

Dana menjadi kendala dalam proses preservasi, karena alat dan bahan yang digunakan untuk melakukan kegiatan preservasi sendiri terbilang mahal. Dan juga kurangnya tenaga yang terampil dalam melakukan kegiatan laminasi seperti alih media naskah. Kami masih dalam tahap mempelajari kegiatan preservasi tersebut.

Selanjutnya peneliti melakukan wawancara dengan pustakawan bagian pelestarian bahan perpustakaan terkait kendala-kendala yang dihadapi dalam implementasi strategi preservasi koleksi manuskrip dimana peneliti menggunakan inisial Pustakawan 2/P2 sebagai berikut:

Di perpustakaan sendiri, terdapat kekurangan tenaga untuk melakukan pelestarian naskah karena hanya beberapa orang yang memiliki keterampilan tersebut. Meskipun demikian kami masih dalam proses mempelajari kegiatan pelestarian tersebut. Kurangnya dana mempengaruhi dalam melakukan kegiatan pelestarian naskah kuno.

Selanjutnya peneliti melakukan wawancara dengan pustakawan bagian pelestarian bahan perpustakaan terkait kendala-kendala yang dihadapi dalam implementasi strategi preservasi koleksi manuskrip dimana peneliti menggunakan inisial Pustakawan 3/P3 sebagai berikut:

Kendala utama adalah masalah dana, baik di Provinsi, Kabupaten, kota, maupun daerah lainnya, karena pelestarian membutuhkan alat dan bahan yang mahal. Kekurangan SDM di perpustakaan membuat hanya sedikit orang yang bisa melakukan pelestarian naskah. Saat ini, belum ada alat untuk alih media di sini, dan proses digitalisasi naskah sudah dilakukan.

Berdasarkan hasil wawancara, bahwa kendala utama yang dihadapi dalam implementasi strategi preservasi koleksi manuskrip ialah kendala dana yang menjadi masalah utama di semua tingkatan, dari Provinsi, Kabupaten, kota, hingga daerah lainnya. Alat dan bahan yang dibutuhkan untuk pelestarian manuskrip tergolong mahal. Kurangnya tenaga di perpustakaan sendiri yang terampil dalam melakukan pelestarian naskah. Hanya sedikit orang yang memiliki keterampilan tersebut, sehingga membatasi kemampuan pelestarian yang dapat dilakukan. Tantangan dalam alih media saat ini, belum tersedia alat untuk melakukan alih media naskah di perpustakaan, dan proses ini masih dalam tahap pembelajaran. pentingnya digitalisasi, Meskipun demikian, proses digitalisasi naskah telah dilakukan untuk menjaga dan melestarikan informasi yang terkandung dalam manuskrip.

Berikut beberapa solusi yang dapat membantu mengatasi masalah tersebut. Dalam (Purwani, 2019) Permasalahan yang masih menyelimuti

kegiatan preservasi dalam berbagai aspek adalah kurangnya sumber daya manusia, selain minimnya anggaran dana yang tidak sebanding dengan tingkat kerusakan bahan perpustakaan. Berikut solusi yang dapat diterapkan sebagai berikut:

a. Pengelolaan Anggaran dengan Efisien

- 1) Identifikasi prioritas koleksi manuskrip yang memerlukan preservasi.
- 2) Alokasikan dana secara bijaksana dengan mempertimbangkan urgensi dan nilai koleksi.

b. Kerjasama dengan Pihak Eksternal

- 1) Jalin kerjasama dengan lembaga atau organisasi lain yang memiliki keahlian dalam preservasi.
- 2) Peroleh dana atau bantuan SDM melalui kolaborasi.

c. Pelatihan dan Pengembangan SDM:

- 1) Tingkatkan kompetensi petugas perpustakaan dalam bidang preservasi.
- 2) Adakan pelatihan dan workshop untuk meningkatkan keterampilan SDM.

d. Pemanfaatan Teknologi Digital

- 1) Pertimbangkan digitalisasi koleksi manuskrip untuk mengurangi risiko kerusakan fisik.
- 2) Digitalisasi memerlukan investasi awal, tetapi dapat menghemat biaya jangka panjang.

## **BAB V**

### **PENUTUP**

#### **A. Simpulan**

1. Strategi pustakawan dalam preservasi dan diseminasi informasi koleksi manuskrip di Perpustakaan dan Kearsipan Provinsi Riau

Upaya pelestarian melibatkan fumigasi, penggunaan AC, dan penyerap kelembapan. Proses pelestarian melibatkan pencarian, perawatan fisik seperti penjilidan ulang dan laminasi dengan tisu Jepang, serta digitalisasi untuk menjaga informasi naskah dalam jangka panjang. Tim filolog dari Universitas Islam Negeri Sultan Syarif Kasim Riau membantu dalam memverifikasi keaslian naskah. Perpustakaan berusaha meningkatkan kesadaran masyarakat melalui program edukasi dan penyuluhan mengenai pentingnya pelestarian naskah sebagai bagian dari warisan budaya. Dengan demikian, Perpustakaan Provinsi Riau tidak hanya aktif dalam menjaga dan merawat koleksi manuskrip mereka tetapi juga berupaya meningkatkan kapasitas dan kesadaran masyarakat terkait warisan budaya ini.

2. Kendala dalam Implementasi preservasi koleksi manuskrip di Perpustakaan dan Kearsipan Provinsi Riau

Penelitian ini menunjukkan bahwa Perpustakaan dan Kearsipan Provinsi Riau menghadapi tantangan besar dalam pelestarian koleksi manuskrip akibat faktor lingkungan dan keterbatasan sumber daya. Meskipun demikian, perpustakaan telah menerapkan berbagai strategi preventif, kuratif, dan restoratif untuk menjaga dan merawat koleksi tersebut. Kolaborasi dengan lembaga lain dan pelatihan internal merupakan langkah penting dalam mengatasi kendala yang ada. Evaluasi yang lebih terstruktur di masa depan akan membantu memastikan keberlanjutan dan efektivitas upaya preservasi.

## **B. Implikasi**

Berdasarkan hasil penelitian dapat dikemukakan implikasi teoritis dan praktis sebagai berikut:

### **1. Implikasi Teoritis**

Penelitian ini berimplikasi bagi perkembangan ilmu pengetahuan kedepannya terutama dibidang perpustakaan dan informasi, khususnya masalah yang berkaitan dengan Strategi Preservasi Koleksi Manuskrip.

### **2. Implikasi Praktis**

Adapun implikasi praktis dari hasil penelitian ini adalah:

- a. Bagi peneliti dapat menambah ilmu dan wawasan terutama tentang Strategi Preservasi Koleksi Manuskrip di Perpustakaan.
- b. Bagi pembaca dapat dijadikan sebagai bahan referensi dalam pengembangan ilmu pengetahuan terkait strategi preservasi koleksi manuskrip.
- c. Bagi instansi yang diteliti dapat dijadikan bahan pertimbangan dalam membuat kebijakan kegiatan preservasi koleksi manuskrip.
- d. Bagi program studi dapat digunakan untuk meningkatkan kualitas materi perkuliahan berkaitan dengan preservasi manuskrip.

## **C. Saran**

Berdasarkan hasil dari penelitian yang dilakukan, maka saran dari peneliti sebagai berikut:

### **1. Penguatan Proses Evaluasi**

Meskipun monitoring sudah dilakukan hampir setiap tahun, proses evaluasi kegiatan preservasi manuskrip perlu diperkuat. Evaluasi yang sistematis akan membantu mengidentifikasi kekurangan dan menentukan langkah-langkah perbaikan yang diperlukan. Evaluasi ini harus mencakup semua aspek, mulai dari metode alih media hingga kondisi fisik manuskrip.

## 2. Pengadaan Alat dan Bahan Preservasi

Keterbatasan dana menjadi kendala utama dalam preservasi manuskrip. Perpustakaan perlu mencari sumber pendanaan tambahan melalui kerjasama dengan lembaga lain, hibah, atau program CSR dari perusahaan. Selain itu, pengadaan alat dan bahan yang diperlukan untuk preservasi fisik, seperti bahan untuk laminasi dan alat pengukur kadar asam, harus menjadi prioritas.

## 3. Pelatihan dan Pengembangan SDM

Kekurangan tenaga ahli dalam bidang pelestarian manuskrip dapat diatasi dengan mengadakan pelatihan internal bagi pustakawan. Selain itu, perpustakaan dapat memanfaatkan mahasiswa magang dari jurusan arkeologi, sejarah, dan ilmu perpustakaan untuk membantu kegiatan preservasi. Pelatihan yang berkelanjutan akan memastikan bahwa pustakawan memiliki keterampilan yang diperlukan untuk menjaga koleksi manuskrip.

## 4. Kerjasama dengan Institusi Akademik dan Ahli

Melanjutkan dan memperluas kerjasama dengan universitas, seperti Universitas Islam Negeri Syarif Kasim, dan ahli filologi sangat penting. Kolaborasi ini dapat mencakup penentuan keaslian manuskrip, digitalisasi, dan alih aksara. Kerjasama dengan ahli yang sudah memiliki pelatihan khusus, akan meningkatkan kualitas kegiatan pelestarian.

## 5. Perbaikan Lingkungan Penyimpanan

Faktor suhu dan letak geografis yang dekat di tengah-tengah kota merupakan tantangan besar. Penggunaan AC dan penyerap kelembapan sudah dilakukan, namun perlu ditingkatkan dengan teknologi yang lebih canggih untuk mengatur suhu, kelembapan dan pantulan cahaya secara optimal. Mempertimbangkan risiko seperti pantulan sinar matahari perpustakaan harus memastikan bahwa bangunannya dirancang dengan standar keamanan yang tinggi.

#### 6. Pengembangan Kebijakan Pelestarian

Perpustakaan perlu mengembangkan kebijakan pelestarian yang komprehensif dan berkelanjutan. Kebijakan ini harus mencakup prosedur standar untuk penerimaan, perawatan, dan penyimpanan manuskrip serta rencana untuk menghadapi kondisi darurat.

#### 7. Menggunakan *Free Acid Paper*

Salah satu metode preservasi dengan menggunakan *free acid paper* atau kertas bebas asam untuk penyimpanan naskah. Nantinya naskah yang sudah dibersihkan kemudian menggunakan *free acid paper* ini untuk menjaga naskah dari kerusakan selama seratus tahun.

Perpustakaan umum seharusnya berani menginterpretasikan perundang-undangan deposit yang ada atau mengusulkan peraturan deposit yang baru sehingga upaya preservasi tidak hanya terbatas pada material-material yang dipublikasikan secara formal, tetapi juga menjangkau material-material lainnya yang tersimpan secara elektronik maupun material-material sebagai produk budaya lisan, sementara itu terkait dengan pengembangan perpustakaan digital sebagai sarana diseminasi informasi, sejauh ini inovasi terutama lebih banyak dipelopori oleh perpustakaan-perpustakaan akademis dibandingkan dengan perpustakaan umum atau perpustakaan nasional. Adapun cakupan publikasi digital oleh perpustakaan umum kota Pekanbaru relative masih sangat terbatas, oleh karena itu dimasa mendatang pengembangan perpustakaan digital untuk preservasi dan diseminasi informasi pengetahuan lokal dapat menjadi program unggulan bagi perpustakaan umum kota Pekanbaru.

## DAFTAR PUSTAKA

- Anggito, A., & Setiawan, J. (2019). *Metodologi Penelitian Kualitatif*. (E. D. Lestari, Ed.). Jawa Barat: Jejak.
- Anwar, S., Maskur, S., & Jailani, M. (2019). *Manajemen Perpustakaan*. (S. Kamariah, Ed.) (Pertama). Riau: Indragiri Dot Com.
- Aprida, N. (2022). Strategi dan Tantangan Pelestarian Manuskrip di Perpustakaan Rumoh Manuskrip Aceh.
- Cahyani, R. G., & Khadijah, U. L. S. (2023). Kegiatan preservasi koleksi di Perpustakaan Institut Teknologi Nasional. *Informatio: Journal of Library and Information Science*, 3(2), 139. <https://doi.org/10.24198/inf.v3i2.46665>
- Fatmawati, E. (2019). Identifikasi Faktor-Faktor Penyebab Kerusakan Koleksi Perpustakaan. *EduLib*, 7(2), 108–119. <https://doi.org/10.17509/edulib.v7i2.9722>
- Fatmawati, E. (2019). Preservasi, Konservasi, dan Restorasi Bahan Perpustakaan. *LIBRIA*, 10(1), 13–32.
- Fuadi, Z. (2019). Evaluasi Konservasi Dan Preservasi Koleksi Manuskrip Pada Museum Aceh, 1–74.
- Ilmi, B., & Sulistyoningtyas, N. (2022). Strategi Preservasi Dan Konservasi Bahan Pustaka Tercetak Di Perpustakaan Stie Aub (Adi Unggul Bhirawa) Surakarta. *EVOKASI: Jurnal Kajian Administrasi Dan Sosial Terapan*, 1(1), 1–5. <https://doi.org/10.20961/evokasi.v1i1.345>
- Maharani, A. (2022). Preservasi Preventif: Kegiatan Pendidikan Sebagai Upaya Pelestarian Koleksi di Perpustakaan FIB Unpad. *Ilmu Informasi Perpustakaan Dan Kearsipan*, 11(01), 1–5.
- Moleong, L. J. (2020). *Metodologi Penelitian Kualitatif*. (I. Taufik, Ed.). Bandung: Remaja RosdaKarya.
- Munisah, S. (2019). Kegiatan Mempromosikan Koleksi Perpustakaan: Sebuah Pendekatan Teoritis. *UNILIB: Jurnal Perpustakaan*, 10(1). <https://doi.org/10.20885/unilib.vol10.iss1.art5>
- Prabowo, T. T. (2021). Strategi Preservasi dan Konservasi Koleksi Terlarang di BPAD Yogyakarta, 17(19), 1–23.

- Primadesi, Y. (2022). Peran Masyarakat Lokal dalam Usaha Pelestarian Naskah-Naskah Kuno Paseban. *Komposisi: Jurnal Pendidikan Bahasa, Sastra, Dan Seni*, 11(2). <https://doi.org/10.24036/komposisi.v11i2.88>
- Purwani, I. (2019, September). Kebijakan Preservasi: Pemasalahan dan Solusinya. *Perpusnas.Go.Id*.
- Rahma, S. D. (2022). Peran Penting Pendidikan Pemakai (User Education) Bagi Pemustaka di Perguruan Tinggi. *Jipka*, 2(1), 30–38.
- Rifauddin, M., & Pratama, B. A. (2020). Strategi Preservasi Dan Konservasi Bahan Pustaka Di Dinas Kearsipan Dan Perpustakaan Kabupaten Trenggalek. *Jurnal Ilmu Perpustakaan (Jiper)*, 2(1), 17–23. <https://doi.org/10.31764/jiper.v2i1.2218>
- Rizki Mayang Ardhia, D., & Yoga Prasetyawan, Y. (2019). Pelestarian Pengetahuan Arsiparis di Badan Perencanaan Pembangunan, Penelitian dan Pengembangan Daerah Provinsi Jawa Tengah. *Jurnal Ilmu Perpustakaan*, 8(3), 59–70.
- Sarosa, S. (2021). *Analisis Data Penelitian Kualitatif*. (F. Maharani, Ed.). Yogyakarta.
- Sasmitasari, A., & Handayani, N. S. (2022). Strategi Preservasi dan Konservasi Bahan Pustaka di Dinas Perpustakaan dan Kearsipan Kabupaten Lamongan, 6, 1–14.
- Sulistyo-Basuki. (2014). *Pengantar Ilmu Perpustakaan*. (N. S, Ed.) (Kesatu). Tangerang Selatan.
- Wahyuni, S., & Manita, R. J. (2024). Strategi kesiapsiagaan menghadapi bencana di Perpustakaan UIN Mahmud Yunus Batusangkar, 4(2), 97–105. <https://doi.org/10.21580/daluang.v4i2.2024.22730>
- Wakhid, A. (2022). Jenis Metode Pelestarian Manuskrip Digitalisasi, Restorasi, dan Fumigasi. *Perpusnas.Go.Id*, p.
- Warsita, B. (2021). Pemanfaatan Perpustakaan Sebagai Pusat Sumber Belajar Untuk Meningkatkan Kualitas Pembelajaran. *Jurnal Teknodik*, 199–213. <https://doi.org/10.32550/teknodik.v0i0.21>
- Yasin, D. M. (2016). Digitalisasi Dan Deskripsi Naskah Kuno Sebagai Upaya

Memperkokoh Kedaulatan Indonesia: Studi Kasus Naskah Al-  
Mutawassimān. *Defendonesia*, 2(1), 24–33.  
<https://doi.org/10.54755/defendonesia.v2i1.55>